

intelbras

Manual do usuário

CFW 9041

intelbras

CFW 9041

Telefone celular fixo 4G

Parabéns, você acaba de adquirir um produto com a qualidade e segurança Intelbras.

Para usar o telefone celular fixo 4G CFW 9041, é necessário inserir um cartão SIM válido fornecido por uma operadora. O cartão SIM contém suas informações de usuário e pode ser usado para armazenamento das informações de seus contatos, chamadas, mensagens e etc.

Este telefone opera nas redes 2G de 850/900/1800/1900 MHz, 3G de 850/2100 MHz e 4G de 700/1800/2600 MHz. Verifique compatibilidade com a frequência de sua operadora.

Antes de configurar e operar seu telefone, recomendamos que você leia com atenção este manual.

Mantenha sempre o telefone conectado a energia elétrica. A bateria é um apoio para emergências em caso de falta momentânea desta.



Este equipamento não tem direito à proteção contra interferência prejudicial e não pode causar interferência em sistemas devidamente autorizados. Este é um produto homologado pela Anatel, o número de homologação se encontra na etiqueta do produto, para consultas acesse o site: sistemas.anatel.gov.br/sch.

Cuidados e segurança



Utilize somente adaptadores AC/DC originais intelbras, apropriados para o telefone. O uso de outro adaptador pode ser perigoso e invalidar a garantia do aparelho. A tensão elétrica da rede deve estar de acordo com a indicada na etiqueta do adaptador de tensão, para o correto funcionamento do produto.



Este telefone é um transmissor de rádio que pode interferir em equipamento eletrônicos de uso médico, como aparelhos auditivos, marca-passos, bombas de insulina, etc. É recomendado que seja mantida uma distância de 20cm entre a antena do produto e implantes.



Este modelo de telefone foi testado e atende as orientações de exposição a radiofrequências quando utilizado. Ao fazer ou receber uma chamada, levante o monofone como se fosse um telefone comum. Para manter conformidade com as pautas da exposição à energia de RF, certifique-se de que a antena do telefone esteja pelo menos a 20 cm de seu corpo.



Evite o uso do telefone próximo da água (banheiros, cozinhas, piscinas, etc.).



Este produto possui uma pilha/bateria interna. Após sua vida útil, as pilhas/baterias devem ser entregues a uma assistência técnica autorizada da Intelbras ou realizar diretamente a destinação final ambientalmente adequada evitando *impactos ambientais e a saúde*. Caso prefira, a pilha/bateria assim como demais eletrônicos da marca Intelbras sem uso, pode ser descartado em qualquer ponto de coleta da Green Eletron (gestora de resíduos eletroeletrônicos a qual somos associados).

Em caso de dúvida sobre o processo de logística reversa, entre em contato conosco pelos telefones (48) 2106-0006 ou 0800 704 2767 (de segunda a sexta-feira das 08 às 20h e aos sábados das 08 às 18h) ou através do email suporte@intelbras.com.br.



Evite o uso do aparelho durante uma tempestade.



Não exponha o aparelho à chuva ou umidade. Caso isso aconteça, desligue-o imediatamente e remova a bateria. Limpe o compartimento da bateria com um pano seco para evitar danos pela água. Em seguida, leve o aparelho imediatamente a uma assistência técnica autorizada.



Não exponha o aparelho ao sol ou ao calor excessivo.



Nunca abra o seu telefone, troque ou substitua peças, exceto a bateria.



LGPD - Lei Geral de Proteção de Dados Pessoais: a Intelbras não acessa, transfere, capta, nem realiza qualquer outro tipo de tratamento de dados pessoais a partir deste produto.

Índice

| | |
|--|----|
| 1. Especificações técnicas | 6 |
| 2. Características | 6 |
| 3. Compatibilidade com operadoras | 7 |
| 4. Compatibilidade com antena externa | 7 |
| 5. Produto | 7 |
| 5.1. Visão frontal | 7 |
| 5.2. Visão posterior | 8 |
| 5.3. Teclas | 8 |
| 5.4. Ícones | 9 |
| 6. Código de segurança | 9 |
| 6.1. Código PIN | 9 |
| 6.2. Código PIN2 | 9 |
| 6.3. Código PUK | 9 |
| 6.4. Código PUK2 | 9 |
| 6.5. Código de bloqueio do telefone | 9 |
| 7. Instalação | 10 |
| 7.1. Instalação do cartão SIM, da bateria e micro-SD | 11 |
| 7.2. Instalação do adaptador AC/DC | 12 |
| 8. Operações básicas | 13 |
| 8.1. Ligar o telefone | 13 |
| 8.2. Desligar ou reiniciar o telefone | 13 |
| 8.3. Ajustar hora e data | 13 |
| 8.4. Realizar uma chamada | 13 |
| 8.5. Receber uma chamada | 14 |
| 8.6. Recusar uma chamada | 14 |
| 8.7. Encerrar uma chamada | 14 |
| 8.8. Opções durante uma chamada | 14 |
| 9. Conexão de dados | 15 |
| 9.1. Wi-Fi Hotspot | 15 |
| 9.2. Associação USB | 15 |
| 10. Métodos de entrada | 16 |
| 10.1. Numérico | 16 |
| 10.2. PT, pt e Pt | 16 |
| 10.3. Abc, ABC e abc | 16 |
| 11. Bloqueio do teclado | 16 |
| 12. Modo silencioso | 17 |
| 13. Menu | 17 |
| 13.1. Estrutura | 17 |
| 14. Contatos | 18 |
| 14.1. Visualizar contatos | 18 |
| 14.2. Adicionar novo contato | 18 |

| | |
|--|----|
| 14.3. Chamar | 18 |
| 14.4. Enviar mensagem | 18 |
| 14.5. Detalhes | 18 |
| 14.6. Excluir | 18 |
| 14.7. Armazenamento | 19 |
| 14.8. Sair | 19 |
| 15. Mensagens | 19 |
| 15.1. Nova | 19 |
| 15.2. Entrada | 19 |
| 15.3. Entrada SIM | 19 |
| 15.4. Saída | 20 |
| 15.5. Rascunhos | 20 |
| 15.6. Enviadas | 20 |
| 15.7. Configurações | 20 |
| 16. Chamadas | 20 |
| 16.1. Verificar chamadas perdidas, recebidas ou realizadas | 21 |
| 17. Wi-Fi | 21 |
| 17.1. Ativar | 21 |
| 17.2. Configurações | 21 |
| 17.3. Dispositivos conectados | 21 |
| 17.4. Dispositivos bloqueados | 21 |
| 17.5. Associação USB | 21 |
| 18. Configurações | 21 |
| 18.1. Tela | 21 |
| 18.2. Sons e notificações | 22 |
| 18.3. Idioma | 22 |
| 18.4. VoLTE | 22 |
| 18.5. Chamadas | 22 |
| 18.6. Data e hora | 23 |
| 18.7. Redes móveis | 23 |
| 18.8. Segurança | 23 |
| 18.9. Restaurar padrão de fábrica | 23 |
| 18.10. Informações do telefone | 23 |
| 19. Aplicações | 23 |
| 19.1. Alarme | 23 |
| 19.2. Calculadora | 24 |
| 19.3. Calendário | 24 |
| 19.4. Banda e intensidade de sinal | 24 |
| 20. Serviços | 24 |
| 21. Dúvidas frequentes | 25 |
| Termo de garantia | 26 |

1. Especificações técnicas

| Telefone | |
|------------------------|--|
| Peso líquido | 780 g |
| Dimensões (L x A x P) | 200 x 90 x 195 mm |
| Frequência de operação | 2G: 850/900/1800/1900 MHz 3G: 850/2100 MHz 4G: 700/850/1800/2600 MHz |
| Alimentação | 5Vdc (via USB) |
| Ganho da antena | 3dBi |
| Conector da antena | TNC fêmea |
| Condições de uso | -10 °C–50 °C |
| Protocolo internet | IPv4 / IPv6 |
| Wi-Fi | IEEE 802.11b/g/n (20 MHz) |
| Armazenamento interno | 119 MB ¹ |

Adaptador de tensão AC/DC

| | |
|--------------------|---|
| Entrada | 100-240 Vac 50/60 Hz |
| Saída | 5 Vdc – 1 A |
| Consumo de energia | Aprox. 0,95 Wh em operação Aprox. 0,15 Wh em repouso |

Bateria

| | |
|--------------------|--|
| Tipo de bateria | 3,7 V – Li-Ion |
| Capacidade | 800 mAh |
| Duração da bateria | Aprox. 5 hrs em conversação Aprox. 200 hrs em repouso Aprox. 2 hrs com Wi-Fi ativo |

Velocidade máxima de conexão

| | |
|--------------------|------------------------------|
| HSPA+ | 21 Mbps DL / 5.76 Mbps UL |
| GSM CS | 9.6k bps DL / 9.6kbps UL |
| EDGE | 384 kbps DL / 384 kbps UL |
| GPRS | 171.2 kbps DL / 171.2kbps UL |
| WCDMA | 42.2 Mbps DL / 11.5Mbps UL |
| LTE-FDD | 150 Mbps DL / 50 Mbps UL |
| Wi-Fi | 802.11b/g/n (20 MHz) |
| Protocolo internet | IPv4 / IPv6 |

Obs.: as condições de operação real dependem do ambiente de rede, do cartão SIM e do modo de utilização do produto. Utilize um cartão SIM já habilitado na operadora. O telefone celular fixo CFW 9041 é compatível com o cartão SIM de tamanho padrão (25 x 15 mm). Não utilize cartões com outras dimensões.

¹ Memória disponível que é compartilhada para lista de contatos, chamadas, mensagens e demais recursos do telefone.

2. Características

- » Sinal de linha;
- » Modo *Headset*;
- » Bateria recarregável;
- » Viva-voz;
- » Identificação de chamadas¹;
- » Registro de chamadas perdidas, recebidas e realizadas;
- » Agenda para contatos;
- » Discagem rápida;
- » Operação como modem¹;
- » Operação como roteador Wi-Fi¹;
- » Bloqueio do cartão SIM;
- » Bloqueio do telefone;
- » Calendário;
- » Calculadora;
- » Alarme;
- » Desvio de chamadas¹;
- » Mensagem de texto¹;
- » Função banda e intensidade de sinal.

¹ Verifique disponibilidade com sua operadora. A velocidade da conexão depende da tecnologia e do nível de sinal recebido. Caso seu plano não tenha pacote de dados disponível, não será possível utilizar as funções de modem e roteador Wi-Fi corretamente.

3. Compatibilidade com operadoras

Para utilizar o telefone celular fixo 4G CFW 9041, é necessário inserir um cartão SIM válido, fornecido por uma operadora de telefonia móvel.

4. Compatibilidade com antena externa

Quando uma antena externa estiver conectada ao CFW 9041, certifique-se de que o sistema da antena está aterrado para oferecer proteção contra surtos elétricos e acúmulo de cargas estáticas. A ABNT (Associação Brasileira de Normas Técnicas), possui uma norma que rege o campo de proteção de condições exigíveis ao projeto, instalação e manutenção de sistemas de proteção contra descargas atmosféricas (SPDA) de estruturas comuns, utilizadas para fins comerciais, industriais, agrícolas, administrativos ou residenciais, bem como de pessoas e instalações no seu aspecto físico dentro do volume protegido.

Caso utilize uma antena externa de alto ganho, verifique a frequência de operação da operadora em sua região. A frequência da antena externa deve ser compatível com a frequência da operadora em uso.

5. Produto

5.1. Visão frontal

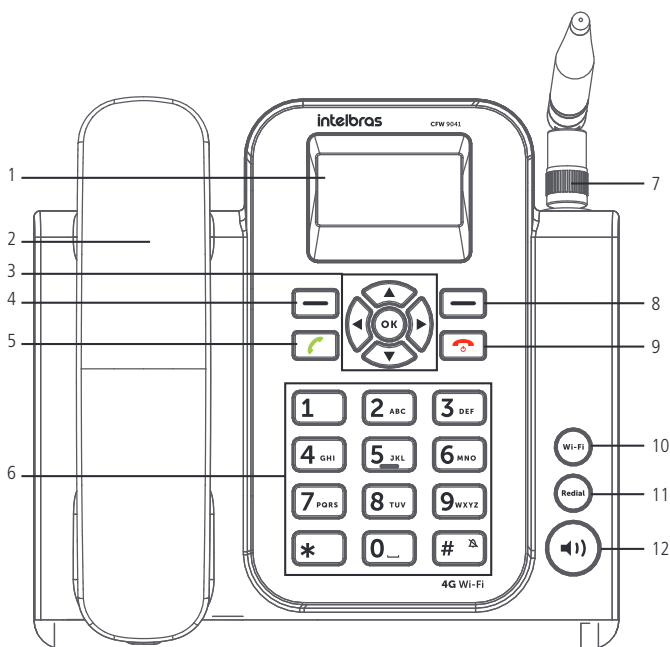

Visão frontal

- | | |
|-------------------------------|------------------------------|
| 1. Display; | 7. Antena; |
| 2. Monofone; | 8. Tecla de seleção direita; |
| 3. Teclas de navegação; | 9. Tecla encerrar chamada; |
| 4. Tecla de seleção esquerda; | 10. Tecla Wi-Fi; |
| 5. Tecla chamar; | 11. Tecla Redial; |
| 6. Teclado alfanumérico; | 12. Tecla Viva-voz; |



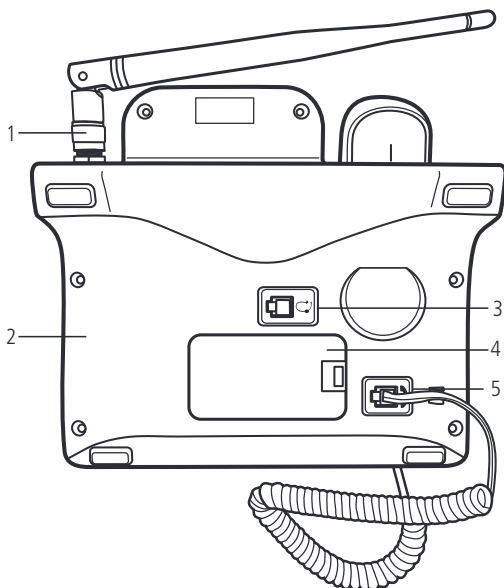





5.2. Visão posterior





















Visão posterior

1. Conector da antena (compatível com antena externa de alto ganho)
2. Conector USB, para alimentação e conexão de dados
3. Conector do headset
4. Compartimento da bateria e do cartão SIM
5. Conector do monofone

5.3. Teclas

- » Teclas de seleção : ativam as funções exibidas no canto inferior esquerdo/direito do display. Com o monofone no gancho, pressione a tecla de seleção esquerda para acessar o menu principal e a tecla de seleção direita para acessar sua lista de contatos.
- » Teclas de navegação : movem o cursor para as quatro direções. Usadas para navegar em menus, submenus e opções.
- » Tecla OK : ativa as funções exibidas no canto inferior esquerdo do display. Com o monofone no gancho, abre o menu principal.
- » Tecla chamar : realiza/atende chamadas. Com o monofone no gancho, pressione esta tecla para exibir a lista de chamadas.
- » Tecla encerrar chamada : encerrar a chamada corrente ou cancela o recebimento de uma chamada.
- » Pressione durante 3 segundos para Desligar ou Reiniciar o produto.
- » Teclado alfanumérico: usado para realizar chamadas e inserir números, letras ou caracteres ao digitar textos no modo de edição. Com o monofone no gancho, podem ser usadas para discagem rápida de números pré-configurados. Para configurar estes números, consulte o item Discagem rápida na seção Contatos.
- » Tecla Wi-Fi : tecla de atalho para ativar/desativar o Wi-Fi. Também é possível entrar no menu para configurar as definições da rede.
- » Tecla rediscar : com o monofone no gancho, pressione para rediscar o último número discado.
- » Tecla viva-voz : com o monofone no gancho ou em conversação, pressione para ligar/desligar o viva-voz.

5.4. Ícones

| | | | |
|---|-------------------------------|---|-----------------------------|
|  | Sem sinal |  | Chamada perdida |
|  | Intensidade do sinal |  | Conectado ao computador |
|  | Rede 4G conectada |  | Novas mensagens de texto |
|  | Rede 3G conectada |  | Alarme ativado |
|  | Rede 2G conectada |  | Modo silencioso ativado |
|  | VoLTE |  | Nível de energia da bateria |
|  | Roteador Wi-Fi ativado |  | Fonte desconectada |
|  | Desvio de chamadas ativado |  | Modo viva-voz ativado |
|  | Modo <i>Headset</i> ativado |  | Somente fonte conectada |
|  | Nova mensagem na Caixa Postal | | |

6. Código de segurança

6.1. Código PIN

É o código de identidade pessoal do seu cartão SIM, normalmente fornecido pela operadora junto com o cartão SIM. Se o PIN for digitado incorretamente por três vezes seguidas, o cartão SIM será bloqueado e será necessário digitar o PUK para desbloqueá-lo. Para mais informações, consulte sua operadora.

6.2. Código PIN2

O PIN2 normalmente é fornecido pela operadora e serve para habilitar algumas funções. Se o PIN2 for digitado incorretamente por três vezes seguidas, será necessário digitar o PUK2 para desbloqueá-lo. Para mais informações consulte sua operadora.

6.3. Código PUK

Para a troca do PIN bloqueado, é necessário o PUK (código privado de desbloqueio). O PUK normalmente é fornecido pela operadora juntamente com o cartão SIM. Na perda deste código, solicite-o à sua operadora.

6.4. Código PUK2

O código PUK2 normalmente é fornecido pela operadora e serve para desbloquear o código PIN2 bloqueado.

6.5. Código de bloqueio do telefone

O código de bloqueio do telefone pode evitar que outros usem o telefone sem autorização (padrão de fábrica: 1234). Para proteger as informações pessoais, modifique-o assim que possível.

Obs.: para configuração desses códigos, consulte o item Segurança na seção Configurações.

7. Instalação

No local onde o produto for instalado deve haver um nível mínimo de sinal de -103 dBm para que seja possível receber e realizar chamadas. Para conferir a banda ou a intensidade do sinal, acesse *Menu>Aplicações>Banda e intensidade*.

Para instalar o CFW 9041, siga o procedimento:

1. Conecte o cabo espiral ao monofone e à base inferior do aparelho;

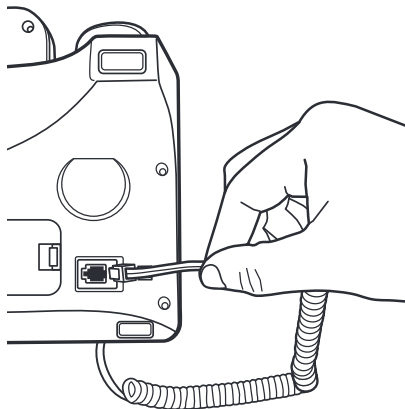

Instalação do cabo espiral

2. Conecte a antena ao produto.

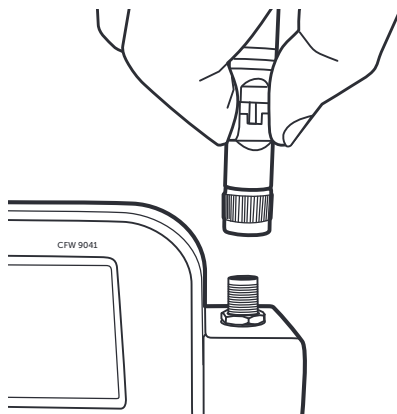

Instalação da antena

7.1. Instalação do cartão SIM, da bateria e micro-SD

1. Remova a tampa do compartimento para bateria;
2. Insira o cartão SIM em seu compartimento. Observe atentamente o baixo relevo com o formato do cartão SIM, encaixe-o e deslize-o até que seja posicionado corretamente;

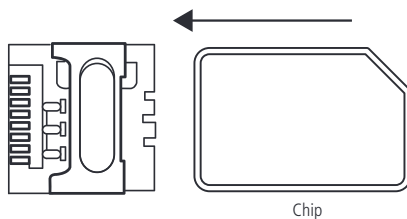

Compartimento do cartão SIM

Obs.: riscos e dobras podem danificar o cartão SIM. Tenha cuidado ao inserir, remover e guardar o cartão. Caso seja necessário remover o cartão SIM, certifique-se de que o aparelho esteja desligado.

3. Empurre a grade para frente (1) e depois levante-a (2) para inserir o cartão micro-SD corretamente.

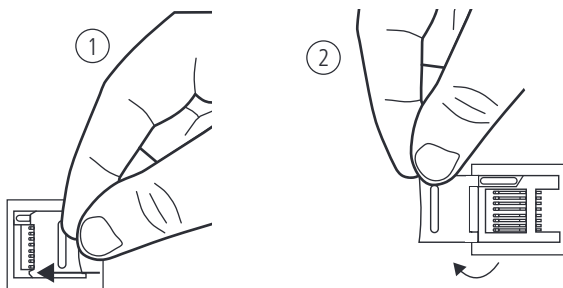

4. Após inserir o cartão micro-SD (3), baixe a grade (4) novamente e trave-a empurrando a grade para trás (5), conforme figura abaixo¹.

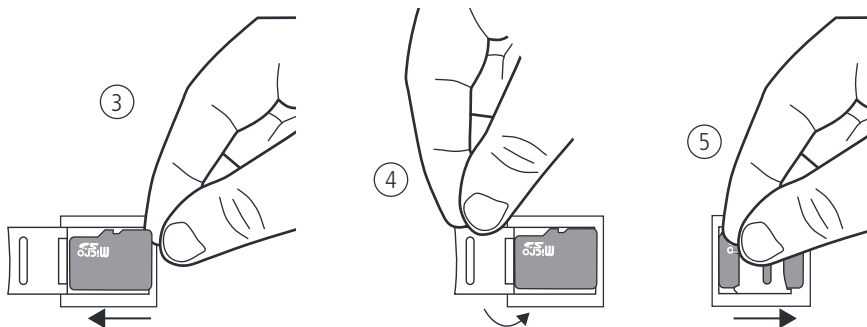

¹ O cartão micro-SD será utilizado para captura de log do produto quando solicitado pelo fornecedor.

5. Conecte a bateria ao telefone. Certifique-se de conectar os terminais corretamente;



6. Coloque novamente a tampa do compartimento da bateria;

Obs.: a bateria é um apoio para emergências em caso de falta momentânea de energia elétrica. Não opere o telefone sem ter o adaptador AC/DC conectado.

7.2. Instalação do adaptador AC/DC

1. Conecte o cabo USB ao produto e ao adaptador AC/DC. A marcação  na ponta do cabo deve estar virada para cima.



2. Conecte o adaptador AC/DC à tomada elétrica. O aparelho deve ficar constantemente conectado à rede elétrica para seu perfeito funcionamento.



3. Mantenha pressionado por 3 segundos a tecla .

4. Com a bateria instalada e descarregada, será mostrado um ícone de energia na bateria, informando que está sendo carregada;

5. Ao final da carga, o ícone da bateria estará cheio e a porcentagem informada será 100% indicando carga completa. Mantenha sempre o adaptador AC/DC conectado. A bateria é uma fonte de energia alternativa.

8. Operações básicas

8.1. Ligar o telefone

1. Mantenha pressionada a tecla  durante 3 segundos;
2. Caso o cartão SIM não esteja instalado, ou instalado incorretamente, será exibida a mensagem Favor Inserir o SIM. Nesse caso, pressione por 3 segundos a tecla  para desligar o aparelho e insira corretamente o cartão SIM;
3. Se o código de bloqueio de tela estiver ativado, será requisitado o código de desbloqueio quando o telefone ligar. Digite o código de desbloqueio e selecione *OK* para desbloquear;
4. Se o cartão SIM estiver protegido pelo PIN, digite o *PIN* e selecione *OK* para desbloquear.
5. Caso o cartão SIM esteja bloqueado, digite o código *PUK* e selecione *OK* para desbloquear;
6. Ao ligar o telefone, será iniciada uma busca automática da rede. O nome da rede e o nível de sinal serão exibidos no display.

8.2. Desligar ou reiniciar o telefone

Para desligar ou reiniciar o telefone, com o monofone no gancho, mantenha a tecla  pressionada por 3 segundos e após esse tempo escolha entre *Desligar* ou *Reiniciar* e pressione *OK* para confirmar.



8.3. Ajustar hora e data

1. Com o monofone no gancho, acesse *Menu>Configurações>Data e hora*;
2. Selecione a opção *Ajuste data* para ajustar a data¹;
3. Selecione a opção *Ajuste hora* para ajustar a hora¹;
4. Selecione a opção *Formato data* para ajustar o formato da data em *Mês/Dia/Ano* ou *Dia/Mês/Ano*;
5. Selecione a opção *Formato 24h* para ajustar a hora no formato 24 horas;
6. Para confirmar o ajuste, pressione *OK*;

Obs.: o telefone irá ajustar automaticamente a data e hora caso a operadora envie essas informações e o campo *Ajuste automático* estiver ativado.

¹ Para definir a hora e data manualmente é necessário desativar o ajuste automático.

8.4. Realizar uma chamada

1. Retire o monofone do gancho e aguarde o tom de discagem;
2. Digite o número desejado, incluindo CSP¹, DDD e DDI quando necessário;
3. Pressione a tecla  para realizar a chamada;
4. Pressione a tecla *Excluir* para excluir os dígitos errados ou a tecla *Opções* caso queira *Chamar*, *Adicionar aos contatos* ou *Enviar mensagem*.
ou
1. Com o monofone no gancho, digite o número desejado, incluindo CSP¹, DDD e DDI quando necessário;
2. Pressione a tecla  ou  para realizar a chamada através do viva-voz.

¹ Código da operadora para chamadas de longa distância.

Obs.: em ligações internacionais, pode ser necessário discar o caractere/prefixo + para discagem. Para isso, pressione a tecla  até aparecer o símbolo + no display.

A partir da agenda

1. Com o monofone no gancho, selecione *Contatos* ou acesse *Menu>Contatos*;
2. Selecione o contato desejado, e pressione  para realizar a chamada;

A partir do registro de chamadas



Todas as chamadas realizadas, recebidas e perdidas são salvas no menu *Chamadas* de acordo com o tipo. Quando esta lista estiver cheia, os números mais antigos serão automaticamente apagados. Para acessar essa lista e realizar uma chamada, siga o procedimento:

1. Com o monofone no gancho, acesse *Menu>Chamadas* e selecione o tipo de chamada que deseja acessar (Todas, Perdidas, Realizadas ou Recebidas);
2. Selecione o número que deseja chamar e pressione a tecla  para realizar a chamada.

8.5. Receber uma chamada

Ao receber uma chamada, o telefone irá emitir um alerta no display e um toque (caso não esteja configurado em modo silencioso). Se houver suporte da rede (identificação de chamadas), o telefone exibirá o número ou nome que estiver chamando (caso esta informação esteja salva em Contatos).

As chamadas podem ser atendidas através dos seguintes modos:

1. Retirando o monofone do gancho, a chamada será atendida normalmente;
2. Selecione *Atender*, a chamada será atendida em modo viva-voz;
3. Pressione a tecla , a chamada será atendida em modo viva-voz;
4. Pressione a tecla , a chamada será atendida em modo viva-voz.

Atender uma chamada em espera¹

¹ O recurso Chamada em espera necessita do suporte da sua operadora.

Esta facilidade permite atender uma chamada quando outra já estiver em andamento. Durante uma chamada, o telefone emite um sinal sonoro no alto-falante quando outra chamada estiver sendo recebida. A tela exibirá as informações da segunda chamada. Com o recurso *Chamada em espera* ativado, é possível colocar a primeira chamada em espera e atender a segunda. Para ativar a função, consulte o item *Chamadas* na seção Configurações.

Para atender a segunda chamada, pressione a tecla , ou selecione *Atender* no display. Para retornar à primeira chamada, selecione *Opções>Trocar*.

8.6. Recusar uma chamada



Se não desejar atender uma chamada, selecione a opção *Desligar* no display, ou pressione a tecla  para recusar a chamada.

A pessoa que originou a chamada perceberá que a chamada foi cancelada.

8.7. Encerrar uma chamada

Durante a chamada, pressione a tecla . Também é possível finalizar a chamada colocando o monofone no gancho caso não esteja no modo viva-voz.

8.8. Opções durante uma chamada

- » **Ajustar volume do áudio:** pressione as teclas  para diminuir/aumentar o volume do áudio da chamada.
- » **Viva-voz:** pressione a tecla  para ativar/desativar o viva-voz. Em seguida, coloque o monofone no gancho. Retire o monofone do gancho para desativar o viva-voz.

Selecione Opções para:

- » **Mudo/cancelar mudo:** ativa/desativa a função mudo.
- » **Colocar em esperar/retomar¹:** pausa a chamada atual, colocando-a em espera, ou retoma a chamada em espera.
- » **Adicionar chamada:** pausa a chamada atual e adiciona uma nova chamada de acordo com o número discado.
- » **Enviar mensagem:** permite enviar uma mensagem de texto durante uma chamada. Após digitar a mensagem, escolha Opções para Enviar a mensagem para o mesmo número que está na chamada, Inserir contato para inserir um novo número para o qual se deseja enviar a mensagem ou Descartar para excluir a mensagem que seria enviada.

¹ Verifique disponibilidade com a operadora.

Obs.: alguns recursos como Chamada em espera e Conferência necessitam de suporte da sua operadora.

9. Conexão de dados

Use seu aparelho como um ponto de acesso portátil para compartilhar sua conexão de rede móvel com outros dispositivos.

Antes de usar essa função, certifique-se de que a conexão de rede móvel de seu aparelho esteja ativa. Para acessar o menu acesse *Menu>Configurações>Redes Móveis>Dados ativados*.

Ao ativar uma conexão de dados, você estará consumindo do pacote de dados da sua operadora. Caso a internet não esteja funcionando, através dos portais disponibilizados pela sua operadora, verifique o status do seu pacote de dados.

9.1. Wi-Fi Hotspot

Permite o roteamento via Wi-Fi da sua conexão de dados com até 8 dispositivos conectados. Para acessar o menu, utilize a tecla de atalho

 ou acesse *Menu>Wi-Fi*.

Obs.: em versões anteriores, é possível encontrar este menu seguindo o caminho *Menu>Configurações>Redes sem fio>Conexão de dados>Wi-Fi Hotspot*.

- » **Ativar/Desativar:** selecione entre Ativado para ativar a rede Wi-Fi e Desativado para desativar a rede. Quando a rede estiver ativada, o ícone  será mostrado na barra superior da tela.
- » **Configurações:** selecione este menu para configurar a rede Wi-Fi conforme desejado. Neste menu é possível configurar o nome da rede e a senha.
 1. **Nome da rede (SSID):** é possível alterar o nome da rede Wi-Fi utilizando o teclado do telefone. Padrão de fábrica: CFW 9041.
 2. **Senha:** senha utilizada para o Wi-Fi. Para exibir a senha é necessário clicar em *Opções > Mostrar senha*. Ainda em *Opções* é possível Salvar as configurações realizadas no SSID ou na Senha, bem como Esconder senha e Sair para voltar para a tela anterior¹.
 3. **Dispositivos conectados:** selecione esta opção para verificar os dispositivos que estão conectados à rede Wi-Fi do CFW 9041. Nesta opção ainda é possível bloquear um dispositivo para que ele não consiga utilizar o Wi-Fi. Usando as setas de navegação para cima ou para baixo, selecione o MAC do dispositivo que deseja bloquear e clique em *Bloquear*.
 4. **Dispositivos bloqueados:** selecione esta opção para visualizar a lista de dispositivos bloqueados. Nesta opção também é possível desbloquear os dispositivos, permitindo que estes possam acessar a rede Wi-Fi novamente. Usando as setas de navegação para cima ou para baixo, selecione o MAC do dispositivo que deseja desbloquear e clique em *Desbloquear*.

¹ Para produtos fabricados a partir de dezembro de 2021, a senha encontra-se na etiqueta na parte inferior do produto, mas recomendamos que esta seja alterada durante a primeira configuração do produto.





9.2. Associação USB

Permite compartilhar a conexão de dados do seu aparelho através de um cabo USB conectado ao seu computador. Siga o procedimento abaixo para configurar essa conexão:

1. Utilizando o cabo USB que acompanha o produto, conecte-o ao seu computador através da porta USB;
2. Caso seja a primeira vez que o aparelho é conectado à porta USB, aguarde a instalação dos drivers ser finalizada;
3. Acesse *Menu > Wi-Fi* e selecione a opção *Associação USB*;
4. Aguarde a instalação dos drivers de conexão;
5. Seu computador estará conectado à internet, utilizando o pacote de dados da sua operadora.

10. Métodos de entrada



Há diversas formas de inserir caracteres para criar mensagens ou adicionar nome de contatos. No modo de edição de texto, as teclas podem assumir as seguintes funções:

- »  ou  : insere pontuação e/ou símbolos.
- »  : insere um espaço
- »  : alterna entre diferentes métodos de entrada: PT, pt, Abc, ABC, abc e 123.



10.1. Numérico

1. Em modo de edição de mensagem, pressione a tecla  e selecione o método 123. Será exibido 123 na parte superior direita do display;
2. Pressione as teclas numéricas de 0 a 9 para inserir o número correspondente.







10.2. PT, pt e Pt

Este método é dividido em somente maiúsculas (PT), somente minúsculas (pt), e somente a primeira maiúscula (Pt). Neste método, é necessário digitar todos os caracteres correspondentes a cada uma das letras para formar uma palavra. Quando precisar de caracteres especiais, pressione a tecla  ou a  e selecione o caractere desejado.



10.3. Abc, ABC e abc

Este método é dividido em somente a primeira maiúscula (Abc), somente maiúsculas (ABC) e somente minúsculas (abc). Neste método, não é possível inserir as letras com acentuação. Quando precisar de caracteres especiais, pressione a tecla  ou a  e selecione o caractere desejado.

11. Bloqueio do teclado

1. Para bloquear o teclado do telefone com senha, com o monofone no gancho, pressione *Menu>Configurações>Segurança> Bloqueio de tela*;
2. Selecione a opção *Senha* e insira a senha desejada (mínimo 4 dígitos);
3. Pressione a tecla  duas vezes;
4. Digite a senha novamente e pressione a tecla  duas vezes;
5. Para efetivar o bloqueio do teclado, com o monofone no gancho, pressione a tecla  e em seguida pressione a tecla  ;
6. Para desbloquear, pressione qualquer tecla, digite a senha e em seguida pressione *Ok*;
7. Caso deseje bloquear novamente o teclado após o desbloqueio, pressione a tecla  e em seguida a tecla  .



Também é possível bloquear o teclado sem o uso da senha. Para isso certifique-se de que na configuração *Menu>Configurações>Segurança>Bloqueio de tela*, a opção *Nenhum* tenha sido selecionada. Após isso, siga o procedimento abaixo.

1. Com o monofone no gancho, pressione a tecla  e em seguida a tecla  .
2. Para desbloquear, selecione a opção *Desbloq.* e em seguida pressione a tecla  .

Obs.: no caso de esquecimento da senha, entre em contato com o suporte técnico da Intelbras.

12. Modo silencioso

Para ativar o modo silencioso, siga o procedimento:

1. Com o monofone no gancho, mantenha pressionada a tecla  durante 3 segundos. O monofone irá emitir o som da tecla até que a operação seja confirmada;
2. Será exibido no display o ícone ;
3. Para desativar o modo silencioso, mantenha novamente a tecla  pressionada por 3 segundos.
4. O ícone será removido do display.

13. Menu

O telefone celular fixo CFW 9041 possui 8 menus principais. Estes menus permitem acesso aos contatos, mensagens e entre outras funções.

Para acessar o menu principal, com o monofone no gancho, selecione *Menu*.

Para navegar entre as opções, utilize as teclas de navegação ▲▼.

Selecione *OK* para acessar a opção desejada. Para voltar um nível do menu, selecione *Voltar*.

13.1. Estrutura

Contatos

- Procurar
- Novo
- Detalhes
- Editar
- Chamar
- Enviar mensagem
- Copiar
- Excluir
- Armazenamento
- Sair

Mensagens

- Nova
- Entrada
- Entrada SIM
- Saída
- Rascunhos
- Enviadas
- Configurações

Chamadas

- Perdidas
- Recebidas
- Realizadas
- Apagar registro de chamadas
- Duração das chamadas

Wi-Fi

- Ativar/Desativar
- Configurações
- Dispositivos conectados
- Dispositivos bloqueados
- Associação USB

Configurações

- Tela
- Sons e notificações
- Idioma
- VoLTE
- Chamadas
- Data e hora
- Redes móveis
- Segurança
- Restaurar padrão de fábrica
- Informações do telefone

Aplicações

- Alarme
- Calculadora
- Calendário
- Banda e Intensidade de Sinal

Serviços

14. Contatos

Utilize este menu para adicionar e gerenciar seus contatos. Os contatos podem ser armazenados na memória do telefone ou no cartão SIM. O número de contato salvo no telefone pode ter até 40 dígitos e o nome até 20 caracteres.

A quantidade de contatos máxima será determinada pela quantidade de memória disponível no telefone. Verifique o armazenamento em *Menu>Contatos>Armazenamento>Telefone*.

Obs.: só é possível consultar o armazenamento após adicionar pelo menos um contato.

14.1. Visualizar contatos

Com o monofone no gancho, selecione a opção *Contatos* ou acesse *Menu>Contatos*.

Neste menu são exibidos todos os contatos armazenados no telefone e no cartão SIM.

Selecione o contato desejado, e acesse *Opções>Detalhes* para visualizar o contato desejado.

14.2. Adicionar novo contato

Para adicionar um novo contato, siga o procedimento:

1. Com o monofone no gancho, acesse *Contatos>Opções>Novo*;
2. Selecione o local para armazenamento (SIM ou Telefone) e pressione *OK*;
3. Através das teclas ▲▼ selecione *Nome* e digite o nome desejado;
4. Através das teclas ▲▼ selecione *Número* e digite o número do contato;
5. Pressione *Opções* e selecione *Salvar*.

14.3. Chamar

Neste menu é possível realizar uma chamada para o contato selecionado.

1. *Acesse Menu > Contatos* e selecione o contato desejado;
2. *Pressione Opções > Chamar* para realizar a chamada.

14.4. Enviar mensagem

Neste menu é possível enviar uma mensagem de texto para um destinatário.

1. Selecione o contato que deseja enviar a mensagem. Depois, clique em *Opções > Enviar mensagem*;
2. Utilizando as teclas alfanuméricas, insira o texto desejado;
3. Após digitar a mensagem, pressione *Opções>Enviar*. Também é possível escolher enviar o número de um contato através do corpo da mensagem de texto, em *Opções>Inserir contato*, ou ainda excluir a mensagem que seria enviada, em *Opções>Descartar*;

Obs.: para envio de mensagens SMS, verifique disponibilidade da operadora.

14.5. Detalhes

Selecione este menu para editar o contato selecionado.

1. *Acesse Menu>Contatos* e selecione o contato desejado;
2. Pressione *Opções>Detalhes* para visualizar as informações do contato. Nesse mesmo menu, pressione *Opções* caso deseje *Editar* alguma informação do contato, *Excluir* o contato da lista, *Copiar* o contato para adicionar outro número, ou *Sair* para voltar ao menu anterior;
3. Através das teclas ▲▼ selecione a opção que deseja editar e pressione *Opções>Salvar* para confirmar.

14.6. Excluir

Neste menu é possível excluir o contato selecionado.

1. *Acesse Menu>Contatos*;
2. Pressione *Opções>Excluir*, depois escolha entre *Excluir contatos do Sim* para excluir um contato salvo no cartão SIM ou *Excluir contatos* para excluir um contato salvo no telefone;
3. Selecione *Opções>OK* e confirme a exclusão do(s) contato(s) selecionado(s) ou escolha *Selecionar tudo* para selecionar todos os contatos e posteriormente *Excluir* para apagar todos os contatos da lista, ou *Sair* para voltar para a tela anterior.

14.7. Armazenamento

A quantidade de contatos máxima será determinada pela quantidade de memória disponível no telefone ou no cartão SIM. Para consultar, siga o procedimento abaixo:

1. Acesse *Menu>Contatos>Armazenamento*;
2. Escolha entre SIM e Telefone e pressione .

Obs.: só é possível consultar o armazenamento após adicionar pelo menos um contato.

14.8. Sair



Volta para a tela anterior.

15. Mensagens

O serviço de mensagens de texto requer o suporte de sua operadora.

Dentro deste menu é possível acessar as funções: *Nova, Entrada, Entrada SIM, Saida, Rascunhos, Enviadas e Configurações*.

15.1. Nova

1. Acesse *Menu>Mensagens* selecione *Nova* e pressione *OK*;
2. Insira o texto da mensagem, utilizando as teclas alfanuméricas para inserir letras e números. Utilize a tecla  para pontuação e caracteres especiais, e a tecla  para mudar o método de entrada de texto;
3. Após inserir a mensagem, pressione *Opções>Enviar* para enviar a mensagem desejada. Após escolher a opção, digite o número para o qual você deseja enviar a mensagem ou vá em *Opções>Inserir contato* para escolher um contato da lista. Feito isso, clique em *Opções>Enviar novamente*, e depois em *Enviar*. Também é possível escolher *Salvar como rascunho, Inserir o contato ou Descartar*.

Obs.: a forma de envio de mensagens com mais de 160 caracteres depende da sua operadora, pois ela pode dividir a mensagem para o envio. Esta função é chamada de concatenação. As tarifas sobre essa mensagem também dependem de sua operadora.

15.2. Entrada

Todas as mensagens de texto recebidas, lidas e não lidas, são armazenadas na sua Caixa de entrada.

1. Acesse *Menu>Mensagens>Entrada* e pressione *OK*;
2. Serão exibidas as mensagens recebidas armazenadas na memória do telefone e do cartão SIM. As mensagens não lidas são acompanhadas do ícone .
3. Selecione a mensagem desejada e pressione *Opções* para:
 - » **Abrir:** exibe as informações e o texto da mensagem recebida.
 - » **Excluir:** exclui a mensagem selecionada.
 - » **Excluir todas:** exclui todas as mensagens da caixa de entrada.
 - » **Sair:** volta para a tela anterior.

15.3. Entrada SIM

Todas as mensagens de texto recebidas, lidas e não lidas, são armazenadas no SIM.

1. Acesse *Menu > Mensagens > Entrada SIM* e pressione *OK*;
2. Serão exibidas as mensagens armazenadas no cartão SIM. As mensagens não lidas são acompanhadas do ícone .
3. Selecione a mensagem desejada e pressione *Opções* para:
 - » **Excluir:** exclui a mensagem do SIM.
 - » **Detalhes:** exibe a mensagem recebida.
 - » **Armazenamento SIM:** informa a quantidade de mensagens no SIM e o total disponível.

15.4. Saída

Todas as mensagens de texto que apresentarem falha no envio serão armazenadas na caixa de saída para envio posterior.

1. Acesse *Menu>Mensagens>Saída*;
2. Selecione a mensagem desejada e pressione *Opções* para:
 - » **Abrir:** exibe as informações e o texto da mensagem recebida.
 - » **Excluir:** exclui a mensagem selecionada.
 - » **Excluir todas:** exclui todas as mensagens da caixa de entrada.
 - » **Sair:** volta para a tela anterior.

15.5. Rascunhos

Todas as mensagens de texto que foram salvas antes do envio serão armazenadas em Rascunhos.

1. Acesse *Menu>Mensagens>Rascunhos*;
2. Selecione a mensagem desejada e pressione *Opções* para:
 - » **Abrir:** exibe as informações e o texto da mensagem recebida.
 - » **Excluir:** exclui a mensagem selecionada.
 - » **Excluir todas:** exclui todas as mensagens da caixa de entrada.
 - » **Sair:** volta para a tela anterior.

15.6. Enviadas

Todas as mensagens de texto enviadas são armazenadas em Enviadas.

1. Acesse *Menu>Mensagens>Enviadas*;
2. Selecione a mensagem desejada e pressione *Opções* para:
 - » **Abrir:** exibe as informações e o texto da mensagem recebida.
 - » **Excluir:** exclui a mensagem selecionada.
 - » **Excluir todas:** exclui todas as mensagens da caixa de entrada.
 - » **Sair:** volta para a tela anterior.

15.7. Configurações

Utilize este menu para configurar os parâmetros necessários para o envio e recebimento de mensagens de texto.

- » **Relatório de entrega:** selecione esta opção para receber uma notificação quando a mensagem enviada for entregue ao destinatário.
- » **Cento de serviço de mensagem:** utilizado para alterar o centro de serviço de mensagem. Verificar com a operadora.
- » **Armazenamento de mensagens:** permite selecionar o diretório preferencial para armazenamento das mensagens (cartão SIM ou Telefone). O diretório não selecionado só irá armazenar mensagens após se esgotar a capacidade de armazenamento do diretório preferencial.

16. Chamadas

Utilize este menu para verificar o registro de todas as chamadas perdidas, recebidas e realizadas no telefone, com detalhes como: número e nome de contato (caso armazenado entre seus contatos), horário, data e duração da chamada.

- » **Perdidas:** exibe todas as chamadas perdidas no telefone.
- » **Recebidas:** exibe todas as chamadas recebidas pelo telefone.
- » **Realizadas:** exibe todas as chamadas efetuadas pelo telefone.
- » **Apagar registro de chamadas:** exclui todos os registros de chamadas.
- » **Duração das chamadas:** mostra o tempo total de chamadas.

16.1. Verificar chamadas perdidas, recebidas ou realizadas

1. Acesse *Menu>Chamadas*;
2. Selecione *Todas, Perdidas, Realizadas ou Recebidas* e pressione *OK*;
3. Serão exibidas as chamadas de acordo com a opção selecionada. Selecione um dos números e pressione *Opções* para:
 - » **Chamar:** realiza uma chamada para o número registrado.
 - » **Enviar mensagem:** envia um SMS para o número registrado.
 - » **Excluir:** apaga o registro selecionado.
 - » **Apagar registro de chamadas:** apaga todos os registros de chamada.
 - » **Detalhes:** exhibe os detalhes da chamada, como data, hora e duração.
 - » **Adicionar aos contatos:** adiciona o número a lista de contatos.

Obs.: com o monofone no gancho, o ícone  aparecerá no display, indicando que há registros não visualizados de chamadas perdidas.

17. Wi-Fi

17.1. Ativar

Utilize este menu para ativar/desativar o Wi-Fi do telefone. Quando ativo, no display aparecerá o ícone .

17.2. Configurações

Utilize este menu para verificar o SSID da rede (nome da rede Wi-Fi) e a senha. A senha, configurada de fábrica, encontra-se na etiqueta na parte inferior do produto¹, mas é possível alterar este nome bem como a senha do telefone. Selecione *Excluir* para limpar o nome ou a senha, permitindo que seja colocado um novo. Selecione *Opções* para:

- » **Salvar:** salva as novas configurações.
- » **Mostrar senha:** por padrão a senha é oculta, e esta opção faz com que a senha seja exibida na tela.
- » **Esconder senha:** oculta a senha caso ela está sendo exibida na tela.
- » **Sair:** volta para tela anterior.

¹ Para produtos produzidos a partir de dezembro de 2021.

Obs.: ao realizar uma conexão de dados, você estará consumindo do pacote de dados da sua operadora. Caso a internet não esteja funcionando, através dos portais disponibilizados pela sua operadora, verifique o status do seu pacote de dados.

17.3. Dispositivos conectados

Exibe a lista de todos os dispositivos conectados à rede do telefone.

17.4. Dispositivos bloqueados

Exibe a lista dos dispositivos bloqueados e que não podem utilizar a rede do telefone.

17.5. Associação USB

Permite compartilhar a conexão de dados do seu aparelho através de um cabo USB conectado ao seu computador. Verifique a seção 9.2. *Associação USB* deste manual para ver o procedimento de configuração dessa opção.

18. Configurações

18.1. Tela

Utilize este menu para alterar as configurações de contraste e luz de fundo.

- » **Contraste:** permite controlar o contraste da tela do aparelho.
- » **Suspensão:** permite ajustar o tempo que a tela ficará ligada após a última atividade executada no telefone. Selecione o tempo desejado e pressione a tecla *OK*.

Padrão de fábrica: 1 minuto

18.2. Sons e notificações

Utilize este menu para alterar o volume e melodia das suas notificações.

- » **Volume:** utilizando as teclas direcionais, selecione o tipo de som que deseja alterar o volume. É possível alterar os níveis de volume para Chamada, Notificações e Alarme.
- » **Toque de chamada:** utilizando as teclas direcionais, selecione a melodia desejada para o recebimento de chamadas.
- » **Notificação padrão:** utilizando as teclas direcionais, selecione a melodia desejada para o recebimento de mensagens.
- » **Sons de tecla:** ativa/desativa os sons da tecla do telefone. Quando modo *Silencioso* estiver habilitado, não haverá o som quando uma tecla for pressionada.

18.3. Idioma

Utilize este menu para selecionar o idioma do telefone. É possível selecionar entre Português, Espanhol e Inglês. Selecione a opção desejada e pressione a tecla *OK* para confirmar. Padrão de fábrica: Português

18.4. VoLTE

Utilize este menu para ativar/desativar chamadas *VoLTE*. Verificar com a operadora se possui suporte a esse serviço!

18.5. Chamadas

Utilize este menu para configurar ajustes relacionados as chamadas de voz. Existem duas opções dentro desse menu, a primeira é referente a operadora de telefonia celular do chip instalado no produto e a segunda é o Ajuste geral, com configurações do produto.

Na primeira opção é possível acessar as configurações do cartão SIM:

- » **Correio de voz:** o serviço de correio de voz requer suporte da sua operadora. As ligações recebidas e que não são atendidas são redirecionadas para esse serviço.
- » **Desvio de chamadas:** o serviço de desvios requer suporte de sua operadora. É permitido desviar uma chamada para outro número selecionando entre as opções Desviar sempre, Quando ocupado, Quando não atende e Quando indisponível.
- » **Definições adicionais:** habilita a chamada em espera e este serviço depende de sua operadora. Com o serviço ativado, o telefone indicará quando outras ligações forem recebidas durante uma chamada em andamento.

Na segunda opção, *Ajuste geral*, é possível acessar as seguintes configurações:

- » **Discagem rápida:** a discagem rápida é uma função que permite discar de forma rápida para os números frequentemente utilizados entre seus contatos. Podem ser cadastrados até 8 números de telefone, por meio da memória do teclado alfanumérico (utilizando as teclas de 2 a 9).

1. Acesse *Menu>Configurações>Chamadas>Ajuste geral>Discagem Rápida>Definir números*.

2. Selecione a posição em que deseja adicionar o contato;

3. Pressione a tecla *Ok* ou *Editar* para inserir o número telefônico;

4. Pressione a tecla *Ok* para confirmar;

5. Para realizar uma discagem rápida, com o monofone no gancho, mantenha a tecla configurada pressionada por 3 segundos para chamar o número associado.

Obs.: para a função de discagem rápida funcionar, é necessário ativar a função em *Menu>Configurações>Chamadas>Ajuste geral>Discagem Rápida>Status*.

- » **Discagem automática:** configura o tempo que o telefone leva para realizar a discagem automática após ser inserido o último dígito na tela de discagem. Padrão de fábrica: 6 segundos.

- » **Headset:** configura a saída de áudio para o headset. Ao habilitar esta função, a chave de gancho será desabilitada¹.

¹ O telefone CFW 9041 possui conector RJ9 para headset com o seguinte padrão de pinagem:

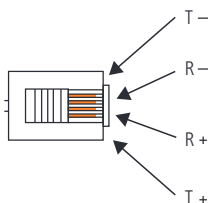

18.6. Data e hora

Utilize este menu para configurar a data e hora do telefone.

- » **Ajuste automático:** atualiza as informações de acordo com o que é recebido da rede celular. Se preferir ajustar manualmente a data e hora do produto desabilite a opção *Ajuste automático*.
- » **Ajusta data:** ajuste manual da data do aparelho.
- » **Ajuste hora:** ajuste manual da hora do aparelho.
- » **Formato data:** ajuste do formato da data, mês/dia/ano ou dia/mês/ano.
- » **Formato 24h:** caso selecionado, ajusta a hora no formato 24 horas.

18.7. Redes móveis

Permite configurar os parâmetros do acesso à rede da operadora.

- » **Dados ativados:** ativa a rede móvel do aparelho.
- » **Roaming de dados:** ativa o roaming de dados no aparelho.
- » **Rede preferencial:** rede que será utilizada pelo aparelho, podendo ser 2G, 3G ou 4G.
- » **APN:** permite editar as configurações de APN ou adicionar um novo código APN (verifique informações com sua operadora).
- » **Seleção da rede:** selecione entre modo automático ou manual.

18.8. Segurança

Utilize este menu para acessar as opções de segurança do seu telefone.

- » **Bloqueio de tela:** ao ativar o bloqueio de tela, o código de desbloqueio será requerido sempre for ligado.
- » **Bloqueio do SIM:** ao ativar o bloqueio com PIN, o código PIN será solicitado sempre que o telefone for ligado com o cartão SIM bloqueado.

18.9. Restaurar padrão de fábrica

Utilize este menu caso queira restaurar todos os ajustes do aparelho para o padrão de fábrica. Esta opção não pode ser revertida após confirmada.

18.10. Informações do telefone

- » **Estado:** exibe informações sobre o aparelho e operadora.
- » **Modelo:** modelo do aparelho.
- » **Número de compilação:** versão do firmware do aparelho.
- » **Versão de hardware:** versão de hardware do aparelho.

19. Aplicações

19.1. Alarme

1. Acesse *Menu>Aplicações>Alarme*;
2. Através das teclas ▲ ▼ selecione o alarme desejado para editar;
3. Pressione *Opções>Editar* para alterar as configurações de Status, Hora, Repetição e Tom do alerta. Além de *Editar* é possível *Ativar, adicionar um Novo ou Excluir* um alarme.
4. Para confirmar a edição do alarme, pressione *Salvar*;
5. Quando o alarme estiver ativado, o ícone  irá aparecer no display.

19.2. Calculadora

O telefone possui uma calculadora que realiza as quatro operações matemáticas básicas, são elas adição, subtração, multiplicação e divisão.

Acesse *Menu>Aplicações>Calculadora*.

- » **Teclas numéricas:** insere números para o cálculo.
- » **Tecla *:** insere o ponto decimal.
- » **Tecla de navegação ▼:** operação de subtração.
- » **Tecla de navegação ▲:** operação de adição.
- » **Tecla de navegação ►:** operação de divisão.
- » **Tecla de navegação ◀:** operação de multiplicação.

Para exibir o resultado da operação, pressione *OK* ou *Calcular*.

19.3. Calendário

Utilize este menu para visualizar o calendário. Em *Opções* é possível selecionar para visualizar a data atual, que será exibida no calendário, ou uma data específica que irá exibir a data no formato dia/mês/ano.

19.4. Banda e intensidade de sinal

Este telefone possui uma facilidade que permite verificar a frequência e a intensidade do sinal que o produto está recebendo.

1. Acesse *Menu > Aplicações > Banda e intensidade de sinal* e pressione *OK*;
2. Ao acessar o menu, será possível visualizar a frequência em que o aparelho está operando, a intensidade de sinal recebido e a tecnologia que está operando (2G, 3G ou 4G).

20. Serviços

Este telefone suporta serviços oferecidos pela sua operadora. A disponibilidade destes serviços será exibida no display somente quando o cartão SIM oferecer suporte. O conteúdo deste menu varia de acordo com a operadora. Para disponibilidade de serviços para cartões SIM e outras informações, consulte sua operadora.

21. Dúvidas frequentes

| | |
|--|---|
| | <p>Verifique se o produto está instalado corretamente, consulte o item Instalação deste manual.</p> <p>Verifique se o produto está conectado à operadora. O nome da operadora deve ser exibido no display e o ícone que indica o nível de sinal deve exibir no mínimo uma das barras de sinal.</p> <p>Verifique se há sinal da sua operadora na região.</p> |
| Não é possível originar e receber chamadas | <p>Teste o produto em outro local onde haja cobertura da sua operadora.</p> <p>Se estiver utilizando antena externa é necessário que a frequência de operação desta antena seja a mesma de operação da sua operadora. Verifique também se o cabo de descida desta antena externa está bem conectado no produto. Verifique se os conectores deste cabo foram bem montados e se não estão em curto-circuito.</p> |
| O produto não liga | <p>Pressione a tecla liga/desl por 3 segundos</p> <p>Verifique se o produto está instalado corretamente, consulte o item Instalação deste manual.</p> <p>Verifique se a bateria e a fonte de alimentação do produto estão instaladas corretamente.</p> <p>Teste o produto em outra tomada de energia elétrica (recomendamos a instalação em tomada individual).</p> |
| O produto não toca | <p>Verifique se o aparelho não está com o modo silencioso ativado, consulte o item Teclas deste manual.</p> <p>Verifique se o produto está instalado corretamente, consulte o item Instalação deste manual.</p> |
| Bateria não carrega | <p>A bateria deste produto foi projetada para a falta momentânea de energia elétrica, ou seja, a fonte de alimentação deve ser mantida conectada ao produto e à tomada de energia elétrica. Caso contrário a bateria poderá ter sua vida útil reduzida.</p> <p>Verifique se a bateria e a fonte de alimentação do produto estão instaladas corretamente.</p> <p>Teste o produto em outra tomada de energia elétrica (recomendamos a instalação em tomada individual).</p> |
| Sem sinal | <p>Verifique se o produto está instalado corretamente, consulte o item Instalação deste manual.</p> <p>Verifique se há sinal da sua operadora na região.</p> <p>Verifique se o cartão SIM é válido e está corretamente instalado no produto.</p> <p>Se estiver utilizando antena externa é necessário que a frequência de operação desta antena seja a mesma de operação da sua operadora. Verifique também se o cabo de descida desta antena externa está bem conectado no produto. Verifique se os conectores deste cabo foram bem montados e se não estão em curto-circuito.</p> |
| Não conecta à internet | <p>Verifique se há cobertura da sua operadora na região.</p> <p>Se estiver utilizando cartão SIM pré-pago, verifique se possui créditos ativos. Se estiver utilizando cartão SIM pós-pago, verifique se o seu plano está liberado para o acesso à internet.</p> <p>Verifique se seu SIM possui pacote de dados ativo com a operadora, e se este pacote já não foi totalmente consumido anteriormente.</p> |
| Ligação com <i>picote</i> | <p>Verifique o nível de sinal da sua operadora. O ícone que indica o nível de sinal deve exibir no mínimo uma das barras de sinal.</p> <p>Teste o produto em outro local onde haja melhor cobertura da sua operadora.</p> <p>Se estiver utilizando antena externa é necessário que a frequência de operação desta antena seja a mesma de operação da sua operadora. Verifique também se o cabo de descida desta antena externa está bem conectado no produto. Verifique se os conectores deste cabo foram bem montados e se não estão em curto-circuito.</p> |

Termo de garantia

Fica expresso que esta garantia contratual é conferida mediante as seguintes condições:

Nome do cliente:

Assinatura do cliente:

Nº da nota fiscal:

Data da compra:

Modelo:

Nº de série:

Revendedor:

1. Todas as partes, peças e componentes do produto são garantidos contra eventuais vícios de fabricação, que porventura venham a apresentar, pelo prazo de 1 (um) ano, sendo este prazo de 3 (três) meses de garantia legal mais 9 (nove) meses de garantia contratual –, contado a partir da data da compra do produto pelo Senhor Consumidor, conforme consta na nota fiscal de compra do produto, que é parte integrante deste Termo em todo o território nacional. Esta garantia contratual compreende a troca gratuita de partes, peças e componentes que apresentarem vício de fabricação, incluindo as despesas com a mão de obra utilizada nesse reparo. Caso não seja constatado vício de fabricação, e sim vício(s) proveniente(s) de uso inadequado, o Senhor Consumidor arcará com essas despesas.
2. A instalação do produto deve ser feita de acordo com o Manual do Produto e/ou Guia de Instalação. Caso seu produto necessite a instalação e configuração por um técnico capacitado, procure um profissional idôneo e especializado, sendo que os custos desses serviços não estão inclusos no valor do produto.
3. Constatado o vício, o Senhor Consumidor deverá imediatamente comunicar-se com o Serviço Autorizado mais próximo que conste na relação oferecida pelo fabricante – somente estes estão autorizados a examinar e sanar o defeito durante o prazo de garantia aqui previsto. Se isso não for respeitado, esta garantia perderá sua validade, pois estará caracterizada a violação do produto.
4. Na eventualidade de o Senhor Consumidor solicitar atendimento domiciliar, deverá encaminhar-se ao Serviço Autorizado mais próximo para consulta da taxa de visita técnica. Caso seja constatada a necessidade da retirada do produto, as despesas decorrentes, como as de transporte e segurança de ida e volta do produto, ficam sob a responsabilidade do Senhor Consumidor.
5. A garantia perderá totalmente sua validade na ocorrência de quaisquer das hipóteses a seguir: a) se o vício não for de fabricação, mas sim causado pelo Senhor Consumidor ou por terceiros estranhos ao fabricante; b) se os danos ao produto forem oriundos de acidentes, sinistros, agentes da natureza (raios, inundações, desabamentos, etc.), umidade, tensão na rede elétrica (sobretensão provocada por acidentes ou flutuações excessivas na rede), instalação/uso em desacordo com o manual do usuário ou decorrentes do desgaste natural das partes, peças e componentes; c) se o produto tiver sofrido influência de natureza química, eletromagnética, elétrica ou animal (insetos, etc.); d) se o número de série do produto tiver sido adulterado ou rasurado; e) se o aparelho tiver sido violado.
6. Esta garantia não cobre perda de dados, portanto, recomenda-se, se for o caso do produto, que o Consumidor faça uma cópia de segurança regularmente dos dados que constam no produto.
7. A Intelbras não se responsabiliza pela instalação deste produto, e também por eventuais tentativas de fraudes e/ou sabotagens em seus produtos. Mantenha as atualizações do software e aplicativos utilizados em dia, se for o caso, assim como as proteções de rede necessárias para proteção contra invasões (hackers). O equipamento é garantido contra vícios dentro das suas condições normais de uso, sendo importante que se tenha ciência de que, por ser um equipamento eletrônico, não está livre de fraudes e burlas que possam interferir no seu correto funcionamento.

Sendo estas as condições deste Termo de Garantia complementar, a Intelbras S/A se reserva o direito de alterar as características gerais, técnicas e estéticas de seus produtos sem aviso prévio.

O processo de fabricação deste produto não é coberto pelos requisitos da ISO 14001.

Todas as imagens deste manual são ilustrativas.

intelbras



fale com a gente

Suporte a clientes: (48) 2106 0006

Fórum: forum.intelbras.com.br

Suporte via chat: intelbras.com.br/suporte-tecnico

Suporte via e-mail: suporte@intelbras.com.br

SAC: 0800 7042767

Onde comprar? Quem instala?: 0800 7245115

Importado no Brasil por: Intelbras S/A – Indústria de Telecomunicação Eletrônica Brasileira
Rodovia SC 281, km 4,5 – Sertão do Maruim – São José/SC – 88122-001
CNPJ 82.901.000/0014-41 – www.intelbras.com.br

01.21
Origem: China