

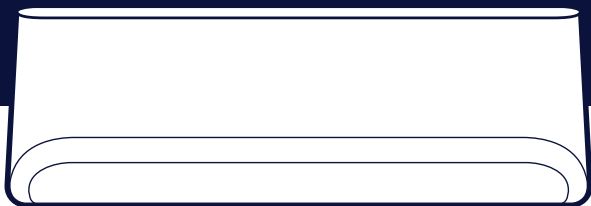

Electrolux

GUIA RÁPIDO DE USO

AR-CONDICIONADO



AMPLIE **SUA EXPERIÊNCIA**



Para descobrir mais
funções e interatividade
do seu produto, acesse
o portal **Electrolux Cuida**.
É bem simples!

YI/YE09F/R | YI/YE12F/R | YI/YE18F/R | YI/YE24F/R

DICAS DE INSTALAÇÃO

A instalação do seu ar-condicionado deve ser feita pela Rede de Serviço Autorizado para garantir seu funcionamento correto. Certifique-se de que:

- ✓ As distâncias mínimas das paredes laterais e do teto foram cumpridas;
 - ✓ A rede de alimentação está conforme a tensão do produto (220V);
 - ✓ O disjuntor seja exclusivo para o aparelho;
 - ✓ Os filtros foram encaixados corretamente.
- ✓ O local de instalação do encanamento não tenha obstruções;
 - ✓ O local seja de fácil acesso e não possua vazamento de água ou de gases explosivos;
 - ✓ O ponto de dreno tenha caimento, para que não acumule água;

CONECTIVIDADE

Você também pode controlar seu ar-condicionado de forma remota, através do seu smartphone**.



1. Certifique-se de que o produto está energizado, mas desligado. As luzes LED do painel devem estar apagadas.
2. Baixe o app **Electrolux Home+**, crie uma conta e faça o registro do seu ar-condicionado. Tenha em mãos a nota fiscal do produto, o nome da rede e a senha Wi-fi.
3. Agora é só seguir os passos a passo do aplicativo.

Caso ocorra algum problema ao conectar seu produto, o LED do Wi-fi no painel irá piscar. Nesse caso, aguarde e tente repetir o processo de conexão. Em caso de dúvidas, acesse: www.atendimento.electrolux.com.br

Atenção: caso sua senha do Wi-fi mude, é necessário refazer todo o processo.

* Google Play e logotipo do Google Play são marcas registradas da Google LLC.

** O app foi desenvolvido para smartphone e pode apresentar alguma alteração nas telas caso utilizado em tablet.

✨ **DICA:** o app funciona com os assistentes de voz Google e Alexa. Veja os passos no site Electrolux Cuida.

CUIDADOS COM O PRODUTO

A limpeza deve ser feita com o ar-condicionado desligado, com um pano seco macio ou pano úmido com água e detergente neutro. Não utilize escovas, lixas ou polidores para limpar a unidade, pois isso poderá danificá-la.

Limpeza do filtro de poeira: a sujeira neste filtro pode ocasionar falhas de funcionamento e reduzir o desempenho do produto. É indicada sua limpeza sempre que o alerta 🕒 acender no painel, recomendando a necessidade da troca ou lavagem do filtro. Através do aplicativo é possível acompanhar o momento certo de limpeza.

Para mais informações de limpeza, veja o Manual de Instrução.

COMPONENTES

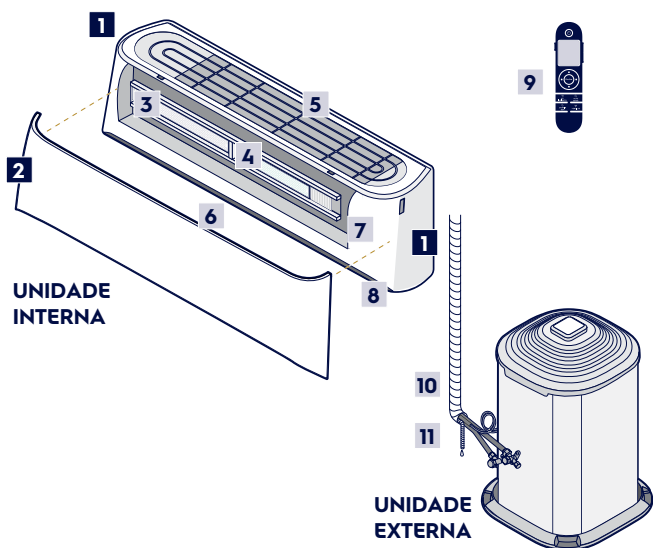

1 Painéis laterais (customizáveis)

2 PAINEL frontal (customizável)

3 Filtro de carvão ativado

4 Filtro bactericida

5 Filtro de poeira

6 Aletas direcionadoras de ar

7 Botão de Controle Manual

8 Interface de comunicação

9 Controle Remoto

10 Fios elétricos

11 Mangueira de drenagem (não fornecida com o produto)

INTERFACE DE COMUNICAÇÃO

Conheça os indicadores da unidade interna:

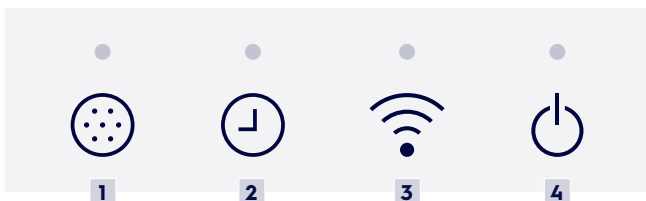

1 Alerta de limpeza e troca de filtro

2 Timer

3 Wi-Fi

4 Liga/Desliga

PRIMEIRO USO

Seu produto é inteligente e possui a **tecnologia INVERTER**, a qual mantém a temperatura desejada de forma mais eficiente.

Ao ligar pela primeira vez, a temperatura padrão será de 23°C, com velocidade 2 e aleta na posição centralizada. Nas próximas vezes que o produto for ligado, ele sempre considerará a última configuração utilizada.

CONTROLE REMOTO

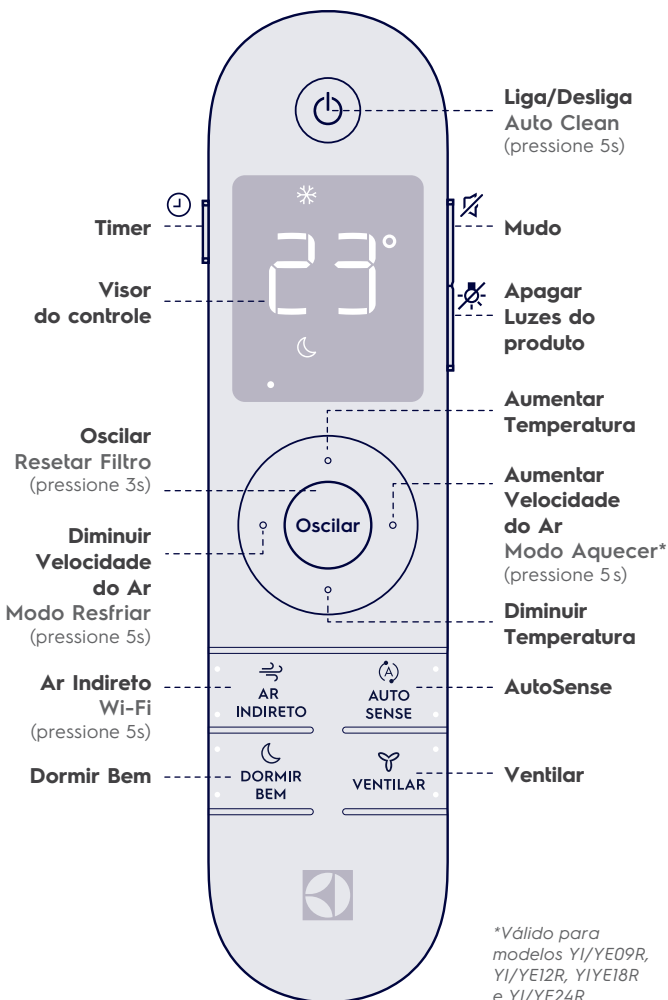

Funcionamento do Controle Remoto:

Após alguns segundos sem interagir com o controle, o visor automaticamente se apaga. É necessário pressionar qualquer tecla para acendê-lo novamente e, em seguida, continuar a utilização dos seus comandos.

PRINCIPAIS FUNÇÕES

Controle de temperatura

Escolha a temperatura entre 16°C e 30°C, conforme desejar. Pressione para cima para aumentar a temperatura. Para diminuir a temperatura, pressione para baixo.

Velocidade do ar

Seu produto possui 4 velocidades de ar: 1, 2, 3 e Turbo. Para aumentar, pressione para direita e, para diminuir, pressione para esquerda.

Oscilar

Ajuste da posição das aletas. Pressione uma vez OSCILAR e as aletas irão começar a se movimentar para cima e para baixo, constantemente. Para posicioná-las no ponto desejado, basta pressionar OSCILAR novamente.

Através do aplicativo **Electrolux Home+**, você tem 6 posições pré-definidas para facilitar o seu uso.

Modos Resfriar e Aquecer*

Seu produto sempre funcionará com a temperatura no modo automático. Para sair do modo automático é necessário habilitar o modo Resfriar ou Aquecer.

Para o modo Resfriar, pressione por 5s DIMINUIR VELOCIDADE DO AR. Para o modo Aquecer, pressione por 5s a tecla AUMENTAR VELOCIDADE DO AR.

*A função Aquecer é válida apenas para modelos YI/YE 09R, YI/YE 12R, YI/YE 18R e YI/YE 24R

Reiniciar o Filtro

O produto acenderá um alerta no painel , indicando a necessidade da troca ou lavagem do filtro. A luz ficará acesa, enquanto o aparelho estiver ligado.

Após retirar o filtro e limpá-lo, você deve reiniciar o alerta pressionando OSCILAR por 3s.

Ar Indireto

Ajusta automaticamente a posição da aleta e a velocidade do vento, proporcionando um ambiente confortável.

AutoSense

Ative a função para atingir a temperatura desejada de forma mais rápida e eficiente.

Dormir Bem

Ajusta a temperatura conforme as horas passam, garantindo um sono mais tranquilo.

Ventilar

O compressor desligará e apenas o ventilador funcionará. Você pode ajustar a velocidade e direção do vento.

Para mais informações sobre as funções avançadas do seu produto, consulte o Manual de instrução ou acesse:

www.atendimento.electrolux.com.br/produtos/ar-condicionado

PERSONALIZAÇÃO

Personalize seu ar-condicionado! Pinte-o da cor da sua casa, decoração, parede ou como você quiser.

Antes de personalizar:

1. Remova o painel frontal, puxando uma das laterais, com cuidado;
2. Retire os painéis laterais. Solte os parafusos dos painéis, com auxílio de uma chave tipo Phillips;
3. Limpe as peças com pano macio e produto multiuso. Remova o excesso do produto aplicado com pano umedecido em água;
4. Proteja as áreas de encaixe, com fita crepe, antes de pintar.

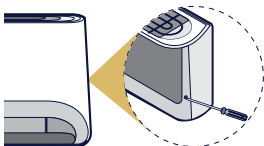

Para personalizar:

A Electrolux indica o uso de **Esmalte Base Água Acetinado Coral** (Coralit Total) ou **Tinta Acrílica Premium Coral** (Decora Matte, Decora Seda, Decora Diamante e Super Lavável)*.

Electrolux
Recomenda



1. Siga as instruções do produto escolhido. Para melhor acabamento, utilize o rolo de espuma e aplique camadas finas, com mínimo duas demãos de tinta e intervalo mínimo de 2h;
2. Remova a fita crepe logo após a aplicação da tinta e aguarde a secagem;
3. Após 24h, recoloque as peças, começando pelas laterais. Por fim, encaixe o painel frontal, pressionando toda sua extensão até ouvir os "cliques".

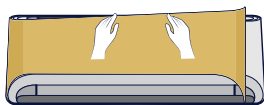

DICA: tenha cuidado nos primeiros 20 dias após a pintura, evitando contato com a área pintada. Se, com o passar do tempo, houver a necessidade de revitalizar a pintura, basta lixar as peças com uma lixa d'água (grana 400 a 600), remover o pó e realizar o mesmo passo a passo para a pintura.

Para mais informações e vídeos, consulte a seção "Dicas e Cuidados" no site: www.atendimento.electrolux.com.br

**Caso dê preferência por personalizar seu produto com cores mais intensas, é indicado usar o Esmalte Base de Água (Coralit Total), para obter melhor resultado. Pode ocorrer pequena variação de brilho/cor entre parede e ar condicionado personalizado com Coralit Total.*

**PRODUZIDO NO
POLO INDUSTRIAL
DE MANAUS**

CONHEÇA A AMAZÔNIA