

6. Solucionando Problemas

A Electrolux ensina ao consumidor como identificar em casa alguns problemas que possam interferir no desempenho do aparelho. Não melhorando o funcionamento, consulte o Serviço Autorizado Electrolux.

PROBLEMA	CAUSA POSSÍVEL	SOLUÇÃO
Refil não encaixa	Refil ainda com a tampa plástica.	Retire a tampa plástica do novo Refil Original Electrolux para que o Refil possa ser encaixado no purificador.
Pingando água.	A pressão da água está muito alta.	Certifique-se de que a pressão da água não esteja acima de 40 mca (400 kPa).
	Botão travado.	Pressione novamente o botão para destravá-lo.
Água com odor e/ou sabor	Ar no sistema de água.	Remova água gelada até sair todo o ar do sistema. Ou entre em contato com sua concessionária de água.
	O aparelho não foi usado por mais de 3 dias.	Retire aproximadamente 5 litros de água antes de consumir a água novamente.
Vazamento de água	Odor vindo da tubulação de água do aparelho.	Faça a higienização do produto, conforme informado no manual.
	Purificador indicando necessidade de substituição do filtro.	Substitua o filtro.
Vazamento de água	Conexão da tubulação solta.	Certifique-se de que as conexões da tubulação de água do Purificador foram bem fixadas.
	Conectores ou mangueira danificados.	Entre em contato com o Serviço Autorizado Electrolux.

7

8. Certificado de Garantia

A fabricante Electrolux do Brasil S.A. concede garantia contra qualquer vício de fabricação aplicável nas seguintes condições:

- O início da vigência da garantia ocorre na data de emissão da competente nota fiscal de venda ao consumidor correspondente ao aparelho a ser garantido com identificação, obrigatoriamente, de modelo e características de aparelho;
- O prazo de vigência da garantia é de 12 (doze) meses contados a partir da data da emissão da nota fiscal preenchida conforme disposição do item "1" deste certificado e divididos da seguinte maneira:
 - 3 (três) meses de garantia legal; e,
 - 9 (nove) meses de garantia contratual.
- A fabricante não concede qualquer forma e/ou tipo de garantia para aparelhos desacompanhados de nota fiscal de venda ao consumidor, ou aparelhos cuja nota fiscal esteja preenchida incorretamente (observar orientação do item "1" deste certificado).

Condições desta Garantia:

- Qualquer defeito que for constatado neste aparelho deve ser imediatamente encaminhado ao Serviço Autorizado Electrolux mais próximo de sua residência, cujo contato e endereço pode ser encontrado na relação que acompanha o aparelho, no site da fabricante (www.electrolux.com.br), ou, informado pelo Serviço de Atendimento ao Consumidor Electrolux (Telefone: 3004-8778 para Capitais e Regiões Metropolitanas ou 0800 728 8778 para demais localidades).
- Esta garantia abrange a substituição de peças que apresentem vícios constatados como de fabricação, além da mão de obra utilizada no respectivo reparo.
- Peças plásticas de acabamento e o Refil Original Electrolux que compõe o aparelho são garantidas contra vícios de fabricação apenas pelo prazo legal de 90 (noventa) dias, contados a partir da emissão da nota fiscal de compra do aparelho.

A Garantia perderá a Validade quando:

- Houver remoção e/ou alteração do número de série ou da etiqueta de identificação do aparelho.
 - O aparelho for instalado ou utilizado em desacordo com o Manual de Instruções e utilizado para fins diferentes do uso doméstico (uso comercial, laboratorial, industrial, etc.). Também não terão nenhum tipo de cobertura pelas garantias (legal e contratual), indenização e/ou ressarcimento, danos causados por materiais ou alimentos armazenados indevidamente no interior do aparelho.
 - O aparelho for ligado em tensão diferente a qual foi destinado.
 - O aparelho tiver recebido maus tratos, descuidos ou ainda sofrer alterações, modificações ou consertos feitos por pessoas ou entidades não credenciadas pela Electrolux do Brasil S.A.
 - O defeito for causado por acidente ou má utilização do aparelho pelo Consumidor.
- A Garantia concedida pelo Fabricante não cobrirá:**
- Despesas com Instalação do aparelho.

10

PROBLEMA	CAUSA POSSÍVEL	SOLUÇÃO
Não sai água	Torneira ou registro de fornecimento de água fechada.	Abra a torneira ou registro.
	Refil Original Electrolux mal encaixado.	Encaixe corretamente o filtro.
	A pressão da água está muito baixa.	Certifique-se de que a pressão da água esteja acima de 4 mca (40 kPa).
Água não gela	Filtro de água saturado.	Compre um novo filtro pela nossas AssisTências Técnicas ou canais de atendimento.
	Acabou água no tanque de água gelada.	O sistema resfriador eletrônico Peltier tem um tempo de recuperação de refrigeração de até duas horas e meia, dependendo de fatores como temperatura ambiente, temperatura da água de entrada e frequência de utilização.
Água não gela	Plugue desligado da tomada.	Ligue o plugue na tomada.
	Tomada com mau contato.	Corrija o defeito na tomada elétrica.
	Falta de energia elétrica, disjuntor desligado ou fusível queimado.	Aguarde o retorno da energia, ligue o disjuntor ou troque o fusível.

8

7. Especificações Técnicas

MODELOS	PE15B / PE15P / PE15X	
Largura (mm)	-	
Altura (mm)	-	
Profundidade (mm)	-	
Pressão de funcionamento (kPa)	-	
Tensão (V)	-	
Frequência (Hz)	-	
Classe de proteção	IPX0 (uso interno)	
Cor	-	
Capacidade de refrigeração (l/h)*	-	
Consumo de energia (kW/h/mês)*	-	
Eficiência Energética (kW/l)*	-	
Volume do reservatório de água gelada (ml)	-	
Sistema de Filtragem	Retenção de partículas	Classe C
	Redução de cloro livre	Aprovado.
	Eficiência bacteriológica	Não se aplica
Vida útil do Refil Original Electrolux	3000 litros ou 6 meses	

Temperatura da água: mínimo 4°C / máximo 38°C
 Volume interno do aparelho para ensaio de extraíveis: 1,2 litros
 Volume de referência para ensaio de particulado: 400 litros
 Vazão máxima: 60 litros/h
 Pressão de água de referência para o ensaio de capacidade de refrigeração: 100 kPa

*Valores conforme ABNT NBR 16236:2013. Produto ensaiado de acordo com a NBR 16098:2012



MANUAL DE INSTRUÇÕES PURIFICADOR DE ÁGUA EFFICIENT

PE15B, PE15P, PE15X

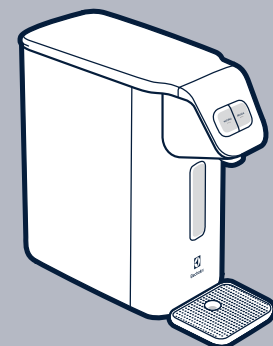

IMPORTANTE

Guarde a nota fiscal de compra do aparelho, pois o atendimento em garantia só é válido mediante sua apresentação ao Serviço Autorizado Electrolux.

MEIO AMBIENTE

A Electrolux tem o compromisso de oferecer produtos que causem menor impacto ao meio ambiente, contribuindo assim para o desenvolvimento sustentável. Os equipamentos eletrônicos, pilhas e baterias devem ser eliminados de forma separada do lixo comum. Caso seu equipamento possua pilhas ou baterias, essas, ao serem substituídas ou descartadas, deverão ser encaminhadas a um Serviço Autorizado Electrolux para que tenham um destino adequado. A destinação ambientalmente adequada à embalagens e produtos ao final de vida é responsabilidade de todos. Para obter mais informações sobre como proceder, utilize nosso serviço de atendimento ao consumidor ou localize um ponto de recebimento mais próximo a você no site da ABREE* (<http://abree.org.br>). *ABREE: Associação Brasileira de Reciclagem de Eletroeletrônicos e Eletrodomésticos na qual a Electrolux é associada e membro fundadora.



Leia este manual antes de instalar e usar o aparelho e guarde-o para futuras referências.

13. O não funcionamento ou falhas decorrentes de problemas de fornecimento de energia elétrica e/ou falta de água no local onde o aparelho está instalado.

14. Despesas com transporte, peças, materiais e mão de obra para preparação do local onde será instalado o aparelho (ex. rede elétrica, conexões elétricas e hidráulicas, tomadas, esgoto, alvenaria, aterramento, etc.).

15. Chamadas relacionadas unicamente a orientação de uso constantes no Manual de Instruções ou no próprio aparelho serão passíveis de cobranças.

Outras disposições:

16. As despesas de deslocamento do Serviço Autorizado para atendimento de aparelhos instalados fora do município de sua sede, obedecerão aos seguintes critérios:

- para situações existentes nos primeiros 90 (noventa) dias seguintes à data de emissão da nota fiscal de venda ao Consumidor, as despesas serão suportadas pela fabricante;
- para situações existentes após o 91º (nonagésimo primeiro) dia seguinte à data da emissão da nota fiscal de venda ao Consumidor, as despesas serão suportadas única e exclusivamente pelo Consumidor.

17. As despesas decorrentes e consequentes de instalação de peças que não pertençam ao aparelho são de responsabilidade única e exclusiva do Consumidor.

18. A Electrolux declara que não há nenhuma outra pessoa física e/ou jurídica habilitada a fazer exceções ou assumir compromissos, em seu nome, referente ao presente certificado de garantia.

19. Este CERTIFICADO DE GARANTIA é válido apenas para aparelhos vendidos e utilizados no território brasileiro, sendo que qualquer dúvida sobre as disposições do mesmo deve ser esclarecida pelo manual de instruções, pelo site da fabricante ou pelo Serviço de Atendimento ao Consumidor Electrolux.

20. Para sua comodidade, preserve o MANUAL DE INSTRUÇÕES, CERTIFICADO DE GARANTIA E A NOTA FISCAL DO APARELHO. Quando necessário, consulte a nossa Rede Nacional de Serviços Autorizados e/ou o Serviço de Atendimento ao Consumidor.

Registre seu produto e ganhe 6 meses de extensão da garantia*!

*O produto deve ser registrado no prazo de 30 dias após a emissão da nota fiscal.



Em caso de dúvidas, ligue para nosso Serviço de Atendimento ao Consumidor, ou acesse: www.electrolux.com.br

3004-8778 (Capitais e Região metropolitana)

0800 728 8778 (Demais Regiões)

Electrolux do Brasil S.A.
 Rua Ministro Gabriel Passos, 360,
 Curitiba-PR - Brasil - CEP 81520-900
 (41) 3371-7000

Fabricado na China por Foshan Midea Chungho Water Purification Equipment Co. LTD.

1. Informações de Segurança

IMPORTANTE

Estas informações são para sua segurança. Você DEVE ler o manual cuidadosamente antes de instalar ou usar o aparelho.

- Este aparelho não se destina à utilização por pessoas (inclusive crianças) com capacidades físicas, sensoriais ou mentais reduzidas, ou por pessoas com falta de experiência e conhecimento, a menos que tenham recebido instruções referentes à utilização do aparelho ou estejam sob supervisão de uma pessoa responsável pela sua segurança.
- As crianças devem ser vigiadas para assegurar que elas não estejam brincando com o aparelho.
- Jamais deixe velas ou incensos acesos sobre o aparelho, sob risco de provocar incêndios.

Cuidado com Crianças

- Evite acidentes. Após desembalar o Purificador, mantenha o material da embalagem fora do alcance de crianças.
- Não permita que crianças brinquem com o Purificador, mesmo quando o aparelho estiver desligado.

Para o Usuário / Instalador

- Desligue o Purificador da tomada sempre que fizer limpeza ou manutenção.
- Nunca desligue o Purificador puxando pelo cabo de alimentação. Use o plugue.
- Não prenda, torça ou amarre o cabo de alimentação.
- Se o cabo de alimentação estiver danificado, entre em contato com o Serviço Autorizado Electrolux para que seja feita a substituição, a fim de evitar riscos.
- Para evitar choque elétrico, não toque no cabo de alimentação com as mãos molhadas.
- Nunca tente consertar o Purificador. Consulte sempre o Serviço Autorizado Electrolux. Caso existam peças danificadas, dirija-se ao Serviço Autorizado Electrolux e adquira somente peças e acessórios originais para a sua substituição.
- Examine as conexões de água frequentemente.
- Sob condições normais de uso, a mangueira de conexão deve ser substituída uma vez ao ano.

⚠ ATENÇÃO

- Não armazene substâncias explosivas, tais como latas de aerossol com um propelente inflamável neste aparelho.
- Ligue o aparelho somente a uma rede com água potável, que atenda a legislação local. Não o utilize

para gelar qualquer outro tipo de bebida pois isto pode causar danos ao aparelho, resultando na perda da garantia.

- O aparelho deve ser ligado à rede de água usando os novos conjuntos de mangueiras fornecidos e as velhas mangueiras não devem ser reutilizadas.
- Ao movimentar o aparelho, garanta que o cabo elétrico não fique preso ou danificado.

IMPORTANTE

- Este aparelho é destinado a uso doméstico e aplicações similares, tais como:
 - Cozinha de uso do grupo de funcionários em lojas, escritórios e outros ambientes de trabalho;
 - Casas de fazenda e por clientes em hotéis, motéis e outros ambientes tipo residenciais;
 - Ambientes de meia-pensão;
 - Buffet e aplicações similares não destinadas ao varejo.

2. Conheça seu Purificador

- A. Tampa do purificador
- B. Botões de acionamento
- C. Grade do coletor de água (removível)
- D. Coletor de água residual (removível)
- E. Visor do filtro
- F. Filtro de ar (removível)
- G. Dreno
- H. Cabo de alimentação
- I. Conector
- J. Led Trocar Filtro

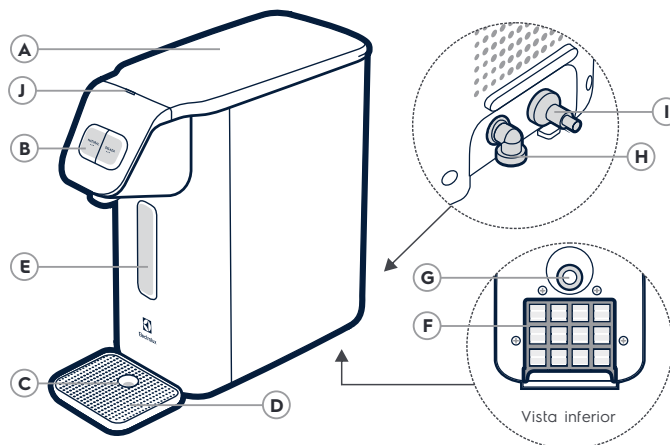

Acessórios

- K. Refil Original Electrolux (1 peça - modelo PAPPCA50)
- L. Parafusos e buchas (2 peças de cada)
- M. Kit Mangueira 1/4" + adaptador 3/4"
- N. Nipple redutor de pressão

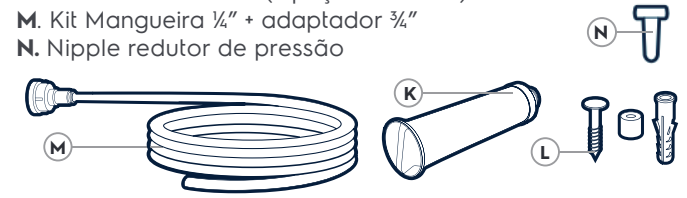

3. Característica do aparelho

IMPORTANTE

- Esse produto possui um ventilador que permanece em funcionamento, o qual pode emitir um ruído característico.
- O acúmulo de poeira no produto pode causar a impressão de um ruído mais alto de funcionamento. Por isso, sugere-se efetuar a limpeza do filtro de ar a cada 6 meses.

Sistema de Filtragem

O Refil Original Electrolux é composto de dois estágios de materiais que realizam a purificação da água. A vida útil do refil é de 3000 litros ou 6 meses, o que ocorrer primeiro. Dentro deste limite da vida útil, o Refil Original Electrolux garantirá a qualidade da água de acordo com a legislação vigente, retendo impurezas e o excesso de cloro, além de impedir a proliferação de microrganismos.

A vazão de água do produto pode reduzir gradativamente conforme o elemento filtrante for saturando/"envelhecendo". Quando este período expirar, a luz do painel se acenderá avisando que é necessário trocar o refil.

Primeiro estágio - Filtro PP

Remove sedimentos como barro, areia, ferrugem, algas, fungos e partículas suspensas de ferro e outros metais, sal, etc.

Segundo estágio - Carvão Ativado com Íons de Prata

Absorve e remove a cor, odores, cloro, óleo e gases dissolvidos em grande quantidade, além de impedir o crescimento de micro-organismos.

Sistema de Refrigeração

Estes Purificadores utilizam um sistema de refrigeração com tecnologia termoelétrica em conjunto com um motoventilador. A temperatura da água gelada pode variar dependendo da temperatura ambiente. O tempo necessário para atingir a temperatura mínima pode ser de até 2h10min, dependendo da temperatura externa e do consumo de

água. O volume do reservatório para água gelada é de aproximadamente 800ml. Ao retirar a água é necessário aguardar o sistema de refrigeração atingir a temperatura mínima novamente.

4. Instalação (consulte o GUIA DE INSTALAÇÃO)

A Electrolux possui uma rede de Serviços Autorizados altamente qualificada para instalar o seu Purificador. Ligue para o Serviço de Atendimento ao Consumidor 3004 8778 (capitais e regiões metropolitanas) ou 0800 728 8778 (demais localidades). Para este serviço será cobrada uma taxa de instalação.

Esta instalação não compreende serviços de preparação do local e nem os materiais para a instalação (ex.: alvenaria, rede elétrica, tomada, disjuntor, aterramento, rede hidráulica, etc.), pois são de responsabilidade do Consumidor

Coloque o produto sobre uma superfície plana e mantenha uma distância mínima de:

Posição	Distância mínima
Lateral esquerda	5 cm
Lateral direita	5 cm
Traseira	10 cm
Topo	22 cm

⚠ ATENÇÃO

- Antes de começar a instalação, leia com atenção todas as informações a seguir. Elas ajudarão a executar a instalação e a garantir que o Purificador seja instalado corretamente e com segurança. Guarde este Manual em um local de fácil acesso para consultas futuras.

Local de Instalação

Não instale o Purificador em um local onde haja incidência direta de raios solares ou próximo a fontes de calor, como fogão, forno, etc.

O aparelho deve ser instalado em um local de fácil acesso em caso de limpeza e manutenção.

Certifique-se de que o local suporta o peso do aparelho com água (aproximadamente 10 kg).

Não instale o aparelho dentro de nichos e armários fechados.

Fixação do Purificador na parede (opcional)

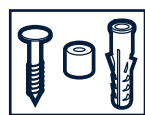

Fixe o gabarito de papel na parede, na altura desejada, verificando se está nivelado, e fure com os equipamentos adequados.

Coloque as duas buchas, encaixe os espaçadores nos parafusos e fixe o parafuso na bucha até o final.

Encaixe os ganchos localizados na parte traseira do Purificador nos parafusos para garantir a fixação e verifique se o produto está nivelado.

⚠ ATENÇÃO

- Quando fixado na parede não é recomendado utilizar recipientes acima de 1kg apoiados no coletor de água.

Instalação Elétrica

O plugue do cabo de alimentação deste eletrodoméstico respeita o novo padrão estabelecido pela norma NBR 14136, da Associação Brasileira de Normas Técnicas.

Assim, caso a tomada da sua residência ainda se encontre no padrão antigo, recomendamos que providencie a substituição e adequação da mesma ao novo padrão NBR14136, com um electricista de sua confiança. Deve ser utilizada uma tomada (plugue) com 3 pinos, 4 mm de diâmetro para até 10 A. O pino de aterramento não pode ser cortado.

Este aparelho é vendido numa única versão que opera em 127 V ou 220 V automaticamente, sem necessidade de qualquer ajuste.

Tenha cuidado para que o Purificador não fique apoiado sobre o cabo de alimentação. Ligue seu Purificador a uma tomada exclusiva. Não utilize extensões ou conectores tipo T (benjamim). Este tipo de ligação pode causar acidentes com fogo e uma sobrecarga na rede elétrica prejudicando o desempenho do seu aparelho.

Para sua segurança, solicite a um electricista de sua confiança que verifique a condição da rede elétrica do local de instalação do Purificador e, para mais informações, entre em contato com o Serviço Autorizado Electrolux.

Os fios da tomada onde será ligado o seu Purificador devem ser de cobre e instalados de acordo com a NBR5410. Verifique se a variação máxima admissível da tensão no local de instalação, está conforme tabela abaixo.

Variação Admissível de Tensão*		
Tensão (V)	Mínima (V)	Máxima (V)
127	117	133
220	202	231

*Os níveis de tensão de alimentação com os quais este aparelho opera são estabelecidos nos "Procedimentos de Distribuição de Energia Elétrica no Sistema Elétrico Nacional (PRODIST)" da ANEEL (Agência Nacional de Energia Elétrica).

Caso a tensão de alimentação do aparelho esteja fora dos limites indicados na tabela Variação Admissível de Tensão, solicite à concessionária de energia a adequação dos níveis de tensão ou instale um regulador de tensão (estabilizador) com potência não inferior a 1000VA. Danos ao aparelho poderão ocorrer se houver, no local da instalação, variação de tensão fora dos limites especificados (vide tabela citada acima) ou quedas frequentes no fornecimento de energia.

5. Como usar

Painel de Controle

- A. Botão para selecionar água NATURAL
- B. Botão para selecionar água GELADA
- C. Indicador de trocar de filtro

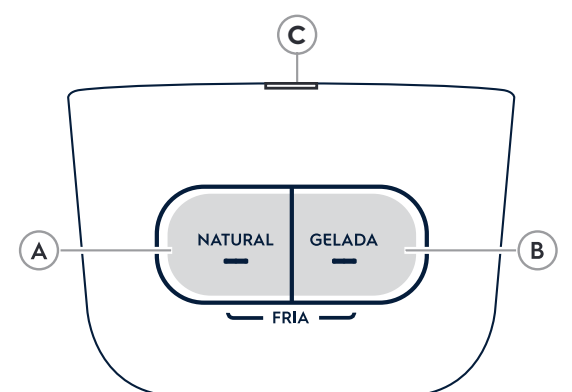

Para retirar água:

⚠ ATENÇÃO

- Os botões possuem um sistema de travamento para fluxo contínuo de água para proporcionar um conforto ao usuário. Para interromper o fluxo de água deve-se pressionar o botão novamente.

NATURAL (Temperatura ambiente) - Pressione o botão NATURAL.

GELADA - Pressione o botão GELADA.

FRIA - Pressione os botões GELADA e NATURAL simultaneamente.