

CAPACIDADE PARA COOKTOP 05 BOCAS | CAPACIDAD PARA ENCIMERA 5 QUEMADORES | CAPACITY FOR COOKTOP 5 MOUTH.

MEDIDAS DO RECORTE DO TAMPO | MEDIDAS DE LA CUBIERTA SUPERIOR | TOP COVER MEASURES: 63,5 X 38,2CM.

ATENÇÃO: NÃO COLOCAR SOBRE O TAMPO PANEIS OU SIMILARES COM ALTA TEMPERATURA.

ATENCIÓN: NO COLOQUE BANDEJAS NI SIMILARES CON ALTA TEMPERATURA EN LA PARTE SUPERIOR.

ATTENTION: DO NOT PLACE PANS OR SIMILAR WITH HIGH TEMPERATURE ON THE TOP.

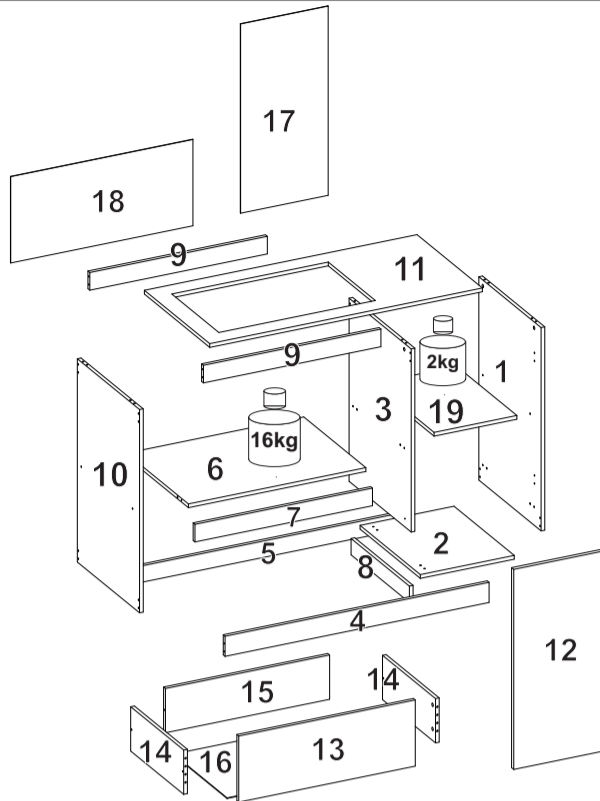

01. A marcação do código da peça e do número de lote que aparece nas fitas de borda é facilmente removida com borracha escolar ou com pano e álcool.
01. La marcación con el código del producto y el número en las cintas aparentes pueden ser quitados con paño y alcohol.
01. Marking with product code and number of parts on the apparent ribbons can be removed with cloth and alcohol.

02. Para reclamações, ter à mão a etiqueta do produto com número de lote e data de fabricação.
02. Para cualquiera que sea la reclamación hay que tener siempre a mano la etiqueta del producto con el número del lote y la fecha de fabricación.
02. For complaints always have the product label with the batch number and manufacturing date at hand.

03. Sr. Montador, favor conferir as peças antes da montagem, pois só efetuamos a troca do produto antes de ser montado.
03. Señor ensamblador, favor conferir las piezas antes del montaje, pues sólo cambiamos los productos antes de ensamblados.
03. Mr. Assembler, please check parts before assembling. We only replace products before put together.

FERRAMENTAS PARA MONTAGEM E INSTALAÇÃO
HERRAMIENTAS PARA ENSAMBLAJE E INSTALACIÓN
TOOLS FOR ASSEMBLY AND INSTALLATION

Ferramentas não fornecidas | Herramientas no proporcionadas | Tools not supplied

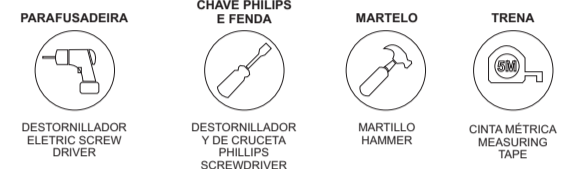

Montagem
Ensamblaje
Assembly

Instalação
Instalación
Installation

ATENÇÃO: Sugerimos montar os produtos sobre a embalagem para evitar arranhões nas peças.
PRECAUCIÓN: Sugerimos ensamblar los productos sobre el embalaje para evitar rayaduras en las partes.
ATTENTION: We suggest assembling the products on the packaging to avoid scratches on the parts.

A MARCAÇÃO DO CÓDIGO DA PEÇA E DO NÚMERO DE LOTE QUE APARECE NAS FITAS DE BORDA É FACILMENTE REMOVIDA COM BORRACHA ESCOLAR OU COM PANO E ÁLCOOL.

RELAÇÃO DE PEÇAS | LISTA DE PIEZAS | PARTS LIST

CÓD PRODUTO CÓD PRODUCTO CODE	Nº PEÇA NR. PIEZA ITEM	DESCRIÇÃO DESCRIPCIÓN DESCRIPTION	MATERIAL	COD PEÇA COD PIEZA PART CODE	QTDE CTD. QTY.	COMP. LARGO LENGTH	LARG ANCHO WIDTH	ESP ESP THICK
NT3050	1	LATERAL DIREITA LATERAL DERECHA RIGHT SIDE	MDP	46783-01	1	808	505	15
NT3050	2	BASE DIREITA BASE DERECHA RIGHT BASE	MDP	46784-02	1	381	488	15
NT3050	3	DIVISÓRIA DIREITA DIVISIÓN DERECHA RIGHT DIVISORY	MDP	46785-03	1	728	505	15
NT3050	4	RODAPÉ FRONTAL RODAPIÉ FRONTAL FRONT SKIRTING BOARD	MDP	46786-04	1	1071	80	15
NT3050	5	RODAPÉ TRASEIRO RODAPIÉ TRASERO REAR SKIRTING BOARD	MDP	46787-05	1	1071	65	15
NT3050	6	PRATELEIRA ESQUERDA REPISA IZQUIERDA LEFT SHELF	MDP	46788-06	1	720	503	15
NT3050	7	SUORTE GAVETA SOPORTE CAJÓN DRAWER SUPPORT	MDP	46789-07	1	720	70	15
NT3050	8	RODAPÉ CENTRAL RODAPIÉ CENTRAL CENTRAL SKIRTING BOARD	MDP	46790-08	1	472	65	15
NT3050	9	SUORTE SUPERIOR SOPORTE SUPERIOR UPPER SUPPORT	MDP	46791-09	2	720	70	15
NT3050	10	LATERAL ESQUERDA LATERAL IZQUIERDA LEFT SIDE	MDP	46792-10	1	808	505	15
NT3050	11	TAMPO SUPERIOR CUBIERTA SUPERIOR UPPER TOP	MDP	46793-11	1	1106	520	15
NT3050	12	PORTA DIREITA PUERTA DERECHA RIGHTH DOOR	MDP	46794-12	1	687	332	15
NT3050	13	FRENTE GAVETA FRONTAL CAJÓN DRAWER FRONT	MDP	46795-13	1	716	220	15
NT3050	14	LATERAL GAVETA LATERAL CAJÓN DRAWER SIDE	MDP	46796-14	2	430	138	15
NT3050	15	TRASEIRO GAVETA TRASERO CAJÓN REAR DRAWER	MDP	46797-15	1	666	138	15
NT3050	16	FUNDO GAVETA FONDO CAJÓN DRAWER BOTTOM	HDF	46798-16	1	694	433	3
NT3050	17	FUNDO DIREITO FONDO DERECHO RIGHT BOTTOM	HDF	46799-17	1	744	354	3
NT3050	18	FUNDO ESQUERDO FONDO IZQUIERDO LEFT BOTTOM	HDF	46800-18	1	738	290	3
NT3050	19	PRATELEIRA MOVEL ESTANTE SUELTO MOBILE SHELF	MDP	46801-19	1	469	336	15
NT3050	20	KIT ACESSÓRIO KIT ACCESORIOS ACCESSORIES SET	.	46802-20	1	.	.	.

RELAÇÃO DE FERRAGENS | LISTA DE HARDWARE | LIST OF HARDWARE

A CAVILHA MADEIRA 6x30mm CLAVIJA MADERA 6x30mm 6X30MM WOODEN DOWEL		20	J BATENTE - SUP. PARA PRATELEIRA PLÁSTICO 16x8x8mm BATIENTE - SOP. ESTANTE PLASTICO 16X8X8MM 16X8X8MM STOPPER - PLASTIC SHELF SUPPORT		5	T CANTONEIRA 15x15x40mm ANGULAR 15x15x40mm 15X15X40MM ANGLE		6
B PARAFUSO MINIFIX 5x31mm TORNILLO MINIFIX 5x31mm 5X31mm MINI-FIX SCREW		10	N PAR CORREDIÇA METÁLICA 400mm PAR CORREDIZA METÁLICA 400mm 400MM PAIR OF SLIDES		1	X PARAFUSO 4X12mm CABEÇA PANELA 4X12mm CABEZA CUCHARA 4X12mm PAN HEAD SCREW		54
C TAMBOR MINIFIX 12x9mm BARRIL MINIFIX 12x9mm 12X9mm MINI-FIX BARREL		10	R TAPA FURO ADESIVO PLÁSTICO 15mm TAPA-AGUJERO ADHESIVO PLÁSTICO 15mm 15MM PLASTIC ADHESIVE HOLE COVER		14	Y PARAFUSO 3,5x40mm CABEÇA CHATA TORNILLO 3,5x40mm CABEZA PLANA 3.5X40MM FLAT HEAD SCREW		26
D PREGO 23x4mm CLAVO 23x4mm 23X4MM NAIL		60	S PUXADOR PLÁSTICO VPS 332mm MANIJA PLÁSTICA VPS 332mm 332mm VPS PLASTIC HANDLE		1	PE PÉ PLÁSTICO QUADRADO 40x98mm PATA PLÁSTICA 40X98MM PLASTIC LEG		5
E FUNDO JUNÇÃO METÁLICO 13X13mm FONDO JUNCIÓN METÁLICO 13x13mm METALIC BOTTOM JUNCTION 13X13mm		4	S PUXADOR PLÁSTICO VPS 716mm MANIJA PLÁSTICA VPS 716mm 716mm VPS PLASTIC HANDLE		1	PP PARAFUSO 3X12mm CABEÇA CHATA 3X12mm CABEZA PLANA 3X12mm FLAT HEAD SCREW		7
			M DOBRADIÇA SUPER CURVA 26mm COM CALÇO 5mm - METÁLICA BISAGRA SUPER CURVA 26mm CON CALZO 5mm - METÁLICA SUPER CURVED HINGE 26mm WITH 5mm WEDGE - METALLIC					2

TERMO DE GARANTIA

A presente garantia deverá ser exercida nos prazos aqui indicados, mediante apresentação deste certificado e da nota fiscal.
Para que o produto esteja assegurado pela garantia conferida neste documento, o cliente deverá adotar as seguintes orientações e cuidados quanto à montagem, conservação e limpeza.

MONTAGEM

A montagem deverá ser feita obedecendo as instruções do manual de montagem que será fornecido com o produto no momento da entrega.
Para o uso adequado e conservação do móvel deve-se evitar maus tratos, como por exemplo: bater portas e gavetas, arrastar ou riscar o móvel, umidade ou calor excessivos e exposição ao sol, para evitar possível alteração na cor original dos móveis.

Não será de responsabilidade da Notável Móveis problemas que tenham origem na utilização dos produtos de forma inadequada ou quebra do móvel em função do excesso de peso por colocação de pedras de granito, mármore e outros.

O peso suportado por cada prateleira deverá obedecer os valores indicados na ilustração.

Também não serão de responsabilidade da Notável Móveis,

problemas que tenham origem em:

- Instalações elétricas ou hidráulicas.
- Ações de cupins ou outras pragas.
- Armazenamento e deslocamento do móvel em locais impróprios e não dedetizados periodicamente.
- Todo e qualquer recorte ou alteração nos móveis.
- Uso de produtos de limpeza ou abrasivos não recomendados.

CONSERVAÇÃO E LIMPEZA

Para maior durabilidade, recomenda-se que a limpeza dos móveis seja feita da seguinte forma:
Nas partes externas (portas, laterais e frente de gaveta), internas, vidros e espelhos, a limpeza deverá ser feita com pano limpo e levemente umedecido em água e sabão neutro. Em seguida, deverá ser passado um pano limpo e seco.

Em caso de transferência do móvel para local diverso, esta só poderá ocorrer através de profissional especializado, sendo que para a movimentação do móvel é necessário que o mesmo seja levantado do chão. O produto não deve ser arrastado, pois avarias no manuseio e transporte, não estão contempladas na garantia.

DOCUMENTO DE FIANZA

Esta garantia se ejerce dentro del periodo en el presente documento, con la presentación de este certificado y la factura.

Para que el producto esté garantizado por la garantía dada en este documento, el cliente debe tomar las siguientes directrices y precauciones de instalación, mantenimiento y limpieza.

MONTAJE

El montaje se realizará siguiendo las instrucciones de ensamblaje que serán proporcionadas con la entrega del producto.

Para el uso adecuado y la conservación del mueble se debe evitar los malos tratos, tales como: golpear puertas y cajones, arrastrar o arañar los muebles, humedad o el calor excesivo y la exposición al sol para evitar un posible cambio en el color original de los muebles.

No será responsabilidad de Notável Móveis problemas que se originen en el uso de los productos de forma inapropiada o ruptura del mueble en función de exceso de peso mediante la colocación de piedras de granito, mármol y otros.

El peso soportado por cada estante debe cumplir con los valores indicados en la ilustración. Tampoco serán responsabilidad de

Notável Muebles los problemas que se originan en:

- Instalaciones eléctricas o hidráulicas.
- Acciones de termitas u otras plagas.
- Almacenamiento y cambio del mueble en locales inapropiados y no fumigados periódicamente.
- Todo y cada corte o cambio en los muebles.
- Uso de productos de limpieza o abrasivos no recomendados.

CUIDADO Y LIMPIEZA

Para una mayor durabilidad, se recomienda que la limpieza de los muebles sea hecha como sigue:

En las partes externas (puertas, laterales y frontales de cajón), internas, vidrios y espejos, la limpieza debe ser hecha con paño limpio y ligeramente humedecido con agua y jabón suave. A continuación, se debe pasar un paño limpio y seco.

En el caso del traslado del mueble a otro sitio, esto sólo puede ocurrir a través de profesionales especializados, y para el manejo del mueble se requiere que el mismo sea levantado del piso. El producto no debe ser arrastrado pues daños en la manipulación y el transporte no están cubiertos por la garantía.

WARRANTY TERM

This warranty shall be applied within the time limits specified herein, by presentation of this certificate and invoice.

In order for the product to be covered by the warranty provided in this document, the client should follow the following guidelines and precautions for assembly, maintenance and cleaning.

ASSEMBLY

Assembly must be carried out according to the instructions in the assembly manual which is supplied with the product at the time of delivery.

For proper use and conservation of this furniture, mistreatment should be avoided, such as hitting doors and drawers, dragging or scratching the furniture, excessive moisture or heat to avoid possible changes in its original color.

Problems from improper use of the products as breaking of the furniture due to the excess weight by installation of granite, marble, and others will not be the responsibility of Notável Móveis

The weight withstood by each shelf/drawer must comply with the values indicated in illustration.

It will not be responsibility of the Notável Móveis either problem from:

- Electrical or hydraulic installations.
- Actions of termites or other pests.
- Storage and moving of the furniture in inappropriate places and not fumigated periodically.
- Any trimming or alteration in the furniture.
- Use of cleaning agents or abrasives not recommended.

UPKEEP AND CLEANING

For durability, it is recommended that the furniture be cleaned this way:

In the outer parts (doors, sides and drawer front), inside, glass and mirrors, the cleaning should be done with a cloth clean and lightly moistened with mild soap and water. Then a clean, dry cloth should be used.

In case of transfer of the furniture to a different place, this can only be done by specialized professionals, and for the moving of the furniture it is necessary that it is lifted off the ground. It should not be dragged because malfunctions due to handle and moving are not covered by the warranty.

PRAZO DE GARANTIA

O prazo de garantia será de noventa (90) dias, conforme prevista no artigo 26 do Código do Consumidor, a contar da efetiva entrega do produto, desde que observadas as condições normais de uso e conservação. Essa garantia cobre defeitos de fabricação. A Indústria de Móveis Notável não se responsabiliza pela garantia estendida adquirida pelos consumidores junto aos lojistas e seguradoras, a garantia legal da fabricante é de 90 dias. Art. 26, II, CDC.”

**PASSO 1
PASO 1
STEP 1**

- 1 - Para montagem das corredeiras nas gavetas é necessário primeiramente separar o conjunto
- 2 - Levante a trava indicada no desenho abaixo e puxe a peça 1 até separá-las totalmente.

1. Para montaje de las correderizas en los cajones es necesario primeramente apartar el conjunto.
2. Levante la traba indicada en el dibujo abajo y tire la pieza 1 hasta apartarlas totalmente.

- 1 - To assemble the slides in the drawers, it is necessary to first separate the set
- 2 - Lift the lock indicated in the drawing below and pull part 1 until they are completely separated.

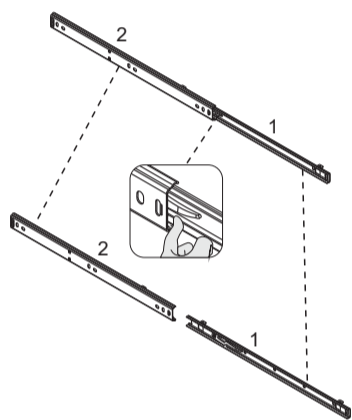
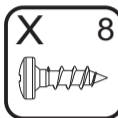
**PASSO 4
PASO 4
STEP 4**

- 1 - Insira as cavilhas A (6x30mm) na peça 1
- 2 - Posicione os calços das dobradiças M nas marcações das peças 1 e fixe-os com os parafusos X (4x12mm)
- 3 - Insira os batentes J na peça 1
- 4 - Encaixe as dobradiças M na peça 12 e fixe-as com os parafusos X (4x12mm)
- 5 - Encaixe o puxador S com os furos na face interna da porta 12 e fixe com os parafusos PP (3x12mm)

- 1 - Introduzca las clavijas A (6x30mm) en la pieza 1
- 2 - Coloque los calzos de la bisagra M en las marcas de la pieza 1 y fijelas con tornillos X (4x12mm)
- 3- Introduzca los batientes J en la parte 1
- 4 - Encaje las bisagras M en la pieza 12 y fijelas con tornillos X (4x12mm)
- 5- Encaje el manijo S con los agujeros en la cara interior de la puerta 12 y fijelas con tornillos PP (4x12mm)

- 1 - Insert the A (6x30mm) dowels to part 1
- 2 - Position the M wedges on markings of pieces 1 and fix it with X (4x12mm) screws
- 3 - Insert the J stopper to piece 1
- 4 - Fit the M hinges on piece 12 and fix it with X (4x12mm) screws
- 5 - Fit the S handle with the holes on inner face of door 12 and fix with PP (3x12mm) screws

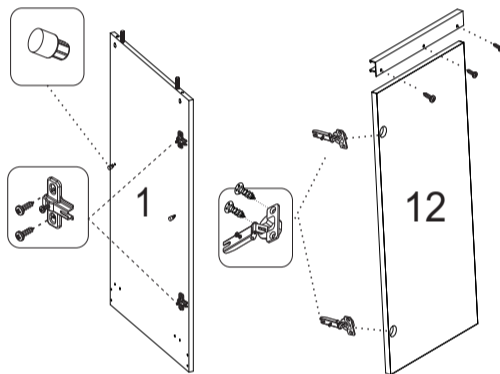
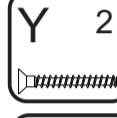
**PASSO 7
PASO 7
STEP 7**

- 1 - Fixe a peça 3 na 2 com os parafusos Y (3,5x40mm)
- 2 - Em seguida, fixe o rodapé central 8 na 2 através das cantoneiras T e os parafusos X (4x12mm)

- 1 - Fije la pieza 3 en la pieza 2 con los tornillos Y (3,5x40mm)
- 2 - Fije el rodapié central 8 en la pieza 2 con las angulares T y los tornillos X (4x12mm)

- 1 - Fix the part 3 on 2 with Y (3,5x40mm) screws
- 2 - Then, fix the central skirtingboard 8 on 2 through the T angles and the X (4x12mm) screws

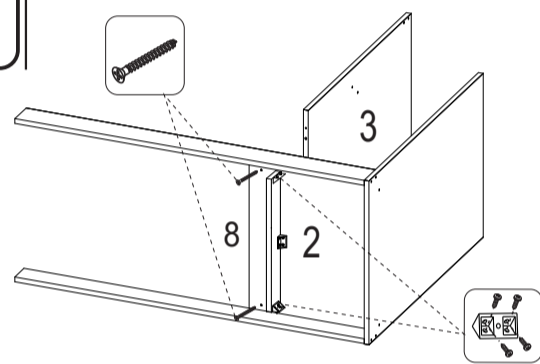
**PASSO 2
PASO 2
STEP 2**

- 1 - Insira as cavilhas A (6x30mm) na peça 10
- 2 - Alinhe a corredeira N nas marcações da peça 10 e fixe-as com os parafusos X (4x12mm).

- 1 - Introduzca las clavijas A (6x30mm) en las piezas 10.
- 2 - Coloque las correderizas N en las marcas de la pieza 10, y fijelas con tornillos (4x12mm)

- 1 - Insert the A (6x30mm) dowels on the pieces 10.
- 2 - Place the N sliders on the markings of piece 10, and fix it with (4x12mm) screws

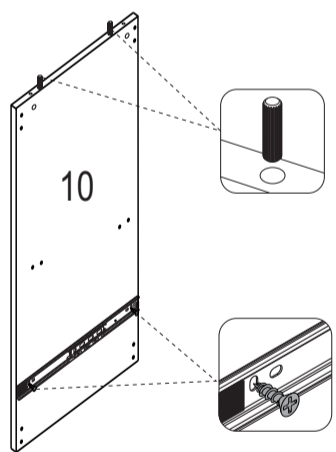
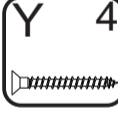
**PASSO 5
PASO 5
STEP 5**

- 1 - Fixe a peça 1 nas peças 4 e 5 com os parafusos Y (3,5x40mm)

- 1 - Encaje la pieza 14 y 5 con los tornillos Y (3,5x40mm)

- 1 - Fix the piece 1 to parts 4 and 5 with Y (3,5x40mm) screws

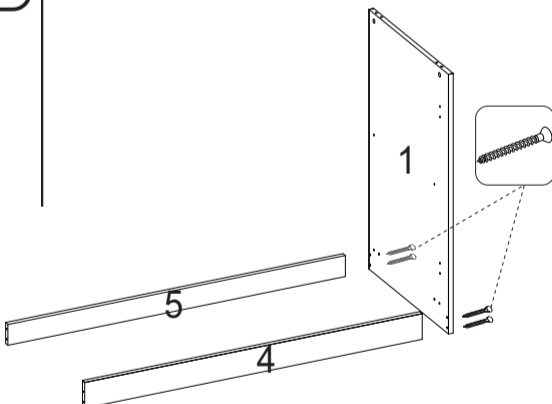
**PASSO 8
PASO 8
STEP 8**

- 1 - Insira as cavilhas A (6x30mm) na peça 6
- 2 - Fixe a peça 6 na peça 3 com os parafusos Y (3,5x40mm)

- 1 - Encaje las clavijas A (6x30mm) en la pieza 6.
- 2 - Fijela pieza 6 en la pieza 3 con los tornillos Y (3,5x40mm)

- 1 - Fit the A (6x30mm) dowels to piece 6
- 2 - Fix part 6 on part 3 with Y (3,5x40mm) screws

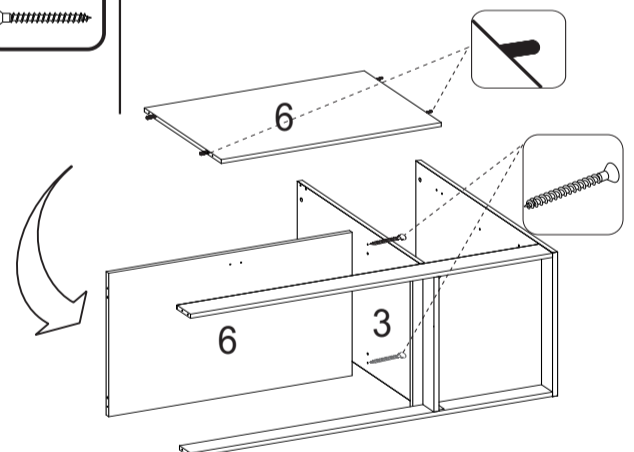
**PASSO 3
PASO 3
STEP 3**

- 1 - Insira as cavilhas A (6x30mm) na peça 3
- 2 - Alinhe a corredeira N nas marcações da peça 3 e fixe com os parafusos X (4x12mm)
- 3 - Insira os batentes J na peça 3.

- 1 - Introduzca las clavijas A (6x30mm) en la pieza 3
- 2 - Coloque las correderizas N en las marcas de la pieza 3 y fijelas con tornillos (4x12mm)
- 3 - Introduzca los batientes J en la pieza 3

- 1 - Insert the A (6x30mm) dowels on piece 3
- 2 - Place the N sliders on markings of piece 3 and fix it with (4x12mm) screws
- 3 - Insert the J stopper to piece 3

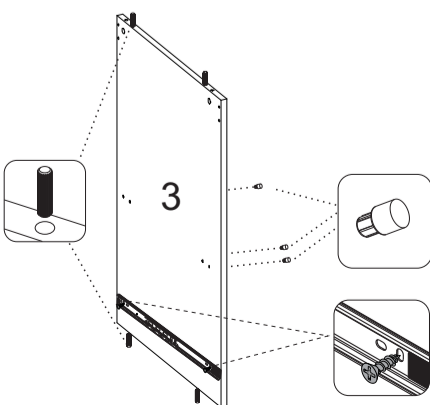
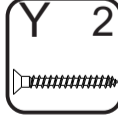
**PASSO 6
PASO 6
STEP 6**

- 1 - Insira as cavilhas A (6x30mm) na peça 2, em seguida fixe a 2 na 1 com os parafusos Y (3,5x40mm)

- 1 - Encaje las clavijas A (6x30mm) en la pieza 2. Fijela pieza 2 en la 1 con los tornillos Y (3,5x40mm)

- 1 - Fit the A (6x30mm) dowels on piece 2. Fix them with piece 2 and 1 with Y (3,5x40mm) screws

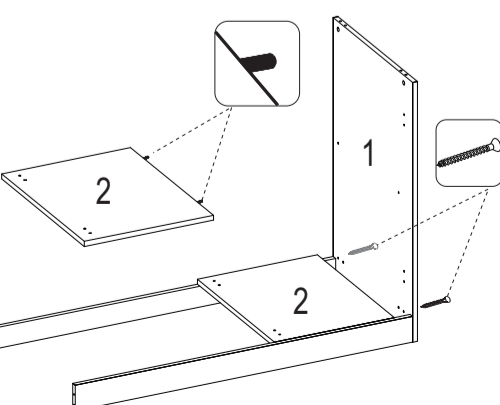
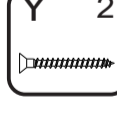
**PASSO 9
PASO 9
STEP 9**

- 1 - Fixe a peça 9 na peça 3 com os parafusos Y (3,5x40mm)

- 1 - Fije la pieza 9 en la pieza 3 con los tornillos Y (3,5x40mm)

- 1 - Fix the piece 9 to piece 3 with Y (3,5x40mm) screws

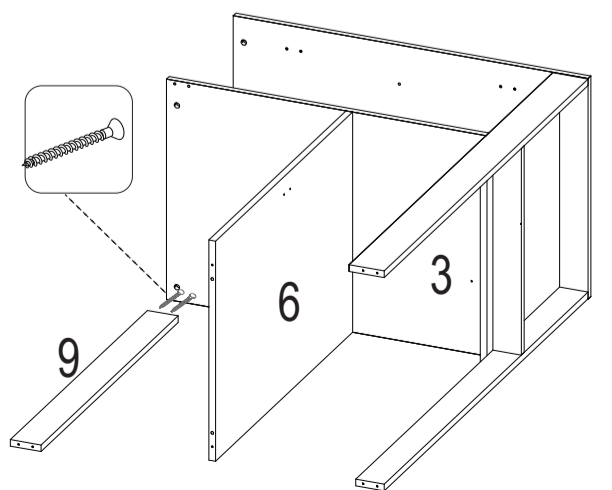

PASSO 10
PASO 10
STEP 10

- 1 - Insira as cavilhas A (6x30mm) nos topos da peça 7
- 2 - Fixe uma cantoneira T na marcação da peça 6 com os parafusos X (4X12mm), em seguida fixe mais duas cantoneiras T nos topos da peça 7 e encaixe-a na 6, 3 e 10 fixando-as com os parafusos X (4X12mm)
- 3 - Encaixe a peça 10 na peça 6 e fixe-as com os parafusos Y (3,5x40mm)
- 4 - Fixe as peças 4 e 5 na peça 10 com os parafusos Y (3,5x40mm)
- 5 - Fixe a peça 9 na 3 e 10 com os parafusos Y (3,5x40mm)

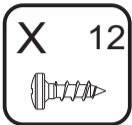
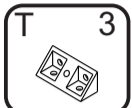
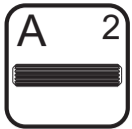

- 1 - Encaixe las clavijas A (6x30mm) en la pieza 7
- 2 - Fije la angular T en las marcas de la pieza 6 con los tornillos X (4X12mm). Fije mas dos angulares T nos topos da peça 7 e encaixe-a na 6, 3 e 10 fixando-as com os parafusos X (4X12mm)
- 3 - Encaixe la pieza 10 en la pieza 6 y fije-las con los tornillos Y (3,5x40mm)
- 4 - Fije las piezas 4 y 5 en la pieza 10 con los tornillos Y (3,5x40mm)
- 5 - Fije la pieza 9 en las piezas 3 y 10 con los tornillos Y (3,5x40mm)

- 1 - Insert pins A (6x30mm) into the tops of part 7
- 2 - Attach an angle T to the marking of part 6 with the screws X (4X12mm), then fix two more angles T to the tops of part 7 and fit it to the 6, 3 and 10 fixing them with the screws X (4X12mm)
- 3 - Fit part 10 to part 6 and fix them with Y screws (3,5x40mm)
- 4 - Fix parts 4 and 5 to part 10 with Y screws (3,5x40mm)
- 5 - Fix part 9 to 3 and 10 with Y screws (3,5x40mm)

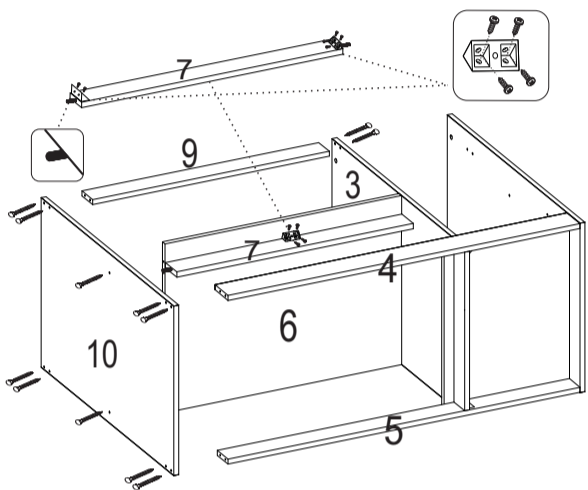

PASSO 11
PASO 11
STEP 11

- 1 - Alinhe os pés PE nos rodapés e laterais e fixe-os com os parafusos X (4x12mm)

- 1 - Alinee las patas PE en los rodapiés y laterais y fijelos con los tornillos X (4x12mm)

- 1 - Align the PE foots on skirtingboards and sides and fix it with X (4x12mm) screws

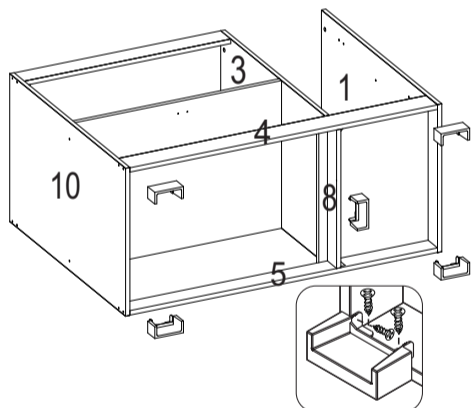
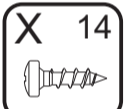

PASSO 12
PASO 12
STEP 12

- 1 - Fixe os parafusos de minifix B na peça 11
- 2 - Encaixe o tampo 11 sobre as peças 1, 3 e 10
- 3 - Encaixe os tambores C nas peças 1, 3 e 10 e gire até travar
- 4 - Cole os adesivos R sobre os tambores

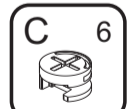
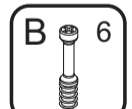

- 1 - Fije los tornillos de minifix B en la pieza 11
- 2 - Encaje el cubierta 11 sobre las piezas 1, 3 y 10
- 3 - Encaje los barriles C en las piezas 1, 3 y 10 y gire hasta trabar.
- 4 - Peque los adhesivos R sobre los barriles.

- 1 - Attach minifix screws B to part 11
- 2 - Fit the top 11 over parts 1, 3 and 10
- 3 - Fit the C drums to parts 1, 3 and 10 and turn until it locks
- 4 - Glue the R stickers onto the drums

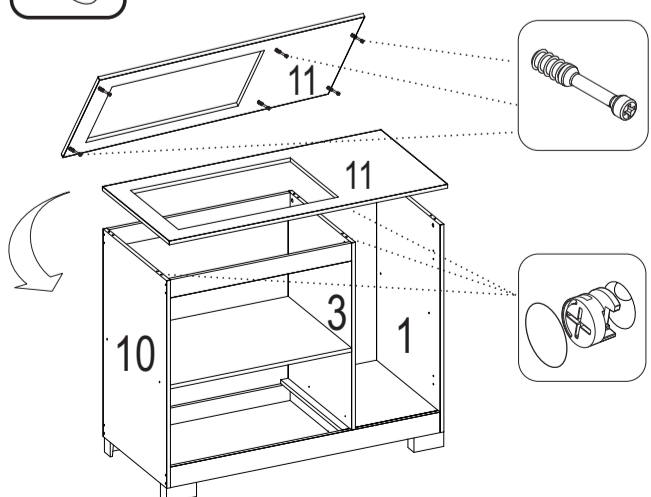

PASSO 13
PASO 13
STEP 13

- 1 - Encaixe as cavilhas A (6x30mm) no topo das peças 14
- 2 - Fixe os minifix B na peça 13
- 3 - Fixe o traseiro de gaveta 15 nas laterais 14 com os parafusos Y (3,5x40mm)
- 4 - Encaixe e fixe o puxador S com os parafusos PP (3x12mm) na face interna da frente de gaveta 13

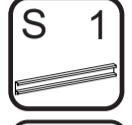
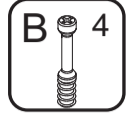
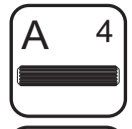

- 1 - Encaje las clavijas A (6x30mm) en la parte superior de la pieza 14.
- 2 - Encaje los Minifix B en la pieza 13.
- 3 - Fije lo trasero del cajón 15 en las laterais 14 con los tornillos Y (3,5x40mm)
- 4 - Alinee las manijas S en los agujeros de los frontales de cajón y fijelas con los tornillos PP (3x12mm).

- 1 - Fit the A (6x30mm) dowels on top of pieces 14
- 2 - Fix the B minifix to piece 13
- 3 - Fix the rear of drawer 15 on sides 14 with Y (3,5x40mm) screws
- 4 - Fit and fix the S handle with PP (3x12mm) screws on inner face of front drawer 13

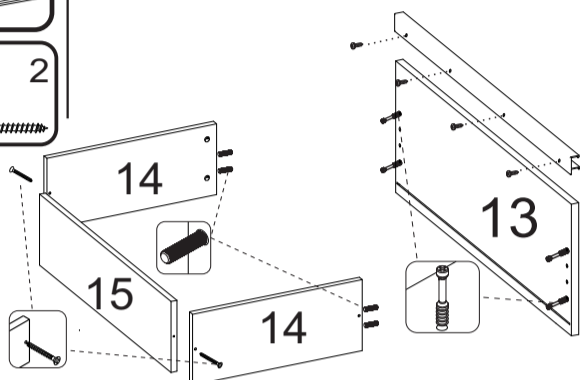

PASSO 14
PASO 14
STEP 14

- 1 - Encaixe os tambores de minifix C nas peças 14 e gire até travar
- 2 - Cole os adesivos R sobre os tambores
- 3 - Em seguida, alinhe o fundo 16 no conjunto e fixe-o com os pregos D
- 4 - Encoste a corrediça na frente de gaveta e no fundo e fixe-a nas laterais com os parafusos X (4X12mm)

- 1 - Encaje los barriles Minifix C en las laterales del cajón y gire hasta trabar.
- 2 - Peque los adhesivos R sobre los barriles.
- 3 - Alinee la pieza 16 en el conjunto ensamblado y fijelo con los clavos D.
- 4 - Apoye la corrediça N en el frontal de cajón y en el fondo y fijelos con los tornillos X (4X12mm)

- 1 - Fit the C minifix barrel on pieces 14 and turn to lock
- 2 - Glue the R adhesives on the barrels
- 3 - Then, align the bottom 16 on the set and fix it with D nails
- 4 - Place the sliders in front of the the drawer and on bottom and fix it to sides with X (4x12mm) screws

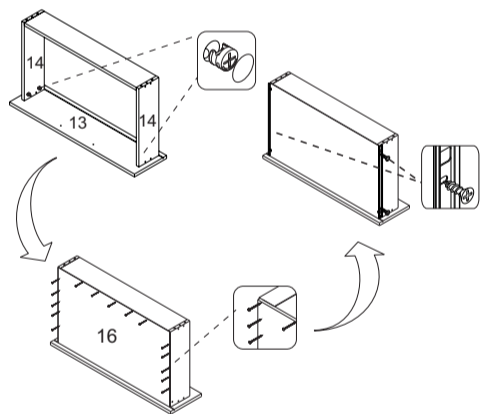
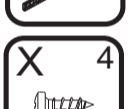
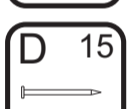

PASSO 15
PASO 15
STEP 15

- 1 - ATENÇÃO antes de fixar os fundo verifique o esquadro do balcão
- 2 - Alinhe as peças 17 e fixe-a com os pregos D
- 3 - Alinhe a peça 18 e fixe-a com os pregos D
- 4 - Na junção entre peças 17 e 18 utilize os pregos em conjunto com a junção E
- 5 - Em seguida, encaixe a prateleira móvel 19

- 1 - PRECAUCIÓN: Antes de fijar los fondos verifique la escuadra del armario;
- 2 - Alinee las piezas 17 y fijelos con los clavos D
- 3 - Alinee las piezas 18 y fijelos con los clavos D
- 4 - En la junción entre las piezas 17 y 18 utilice los fijadores E juntamente con los clavos D.
- 5 - Encaje la repisa móvil.

- 1 - ATTENTION before fixing the bottoms check the counter square
- 2 - Align the parts 17 and fix it with nails D
- 3 - Align part 18 and fix it with nails D
- 4 - In the junction between pieces 17 and 18 use the nails together with junction E
- 5 - Then attach the movable shelf 19

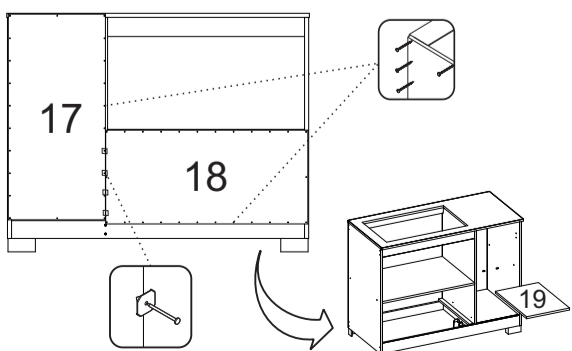
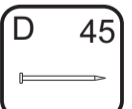

PASSO 16
PASO 16
STEP 16

- 1 - Encaixe a gaveta através da corrediça
- 2 - Para montar a porta, encaixe as dobradiças M nos calços M, travando-a com parafuso indicado com o número 1, abaixo

- 1 - Encaje el cajone a través de las corrediças.
- 2 - Para montar la puerta, encaje las bisagras M en los calzos M, trabándola al tornillo indicado con el nro. 1 abajo..

- 1 - Fit the drawer through the sliders
- 2 - For assemble the door, fit the M hinges on M wedges, locking it with indicated screw with number 1 below

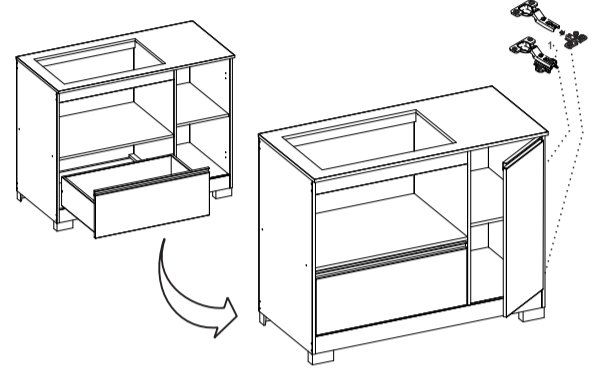
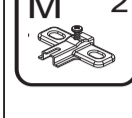
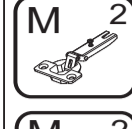

ACOMPANHE A NOTÁVEL MÓVEIS NAS REDES SOCIAIS.

SIGA EL NOTAVEL MOVEIS EN LAS REDES SOCIALES.
FOLLOW THE NOTAVEL MOVEIS ON THE SOCIAL NETWORKS



/NOTAVELMOVEIS



@NOTAVELMOVEIS