

SINGER®

***Manual de Instruções
Start 1306***

INSTRUÇÕES DE SEGURANÇA

Esta máquina doméstica está de acordo com a diretiva da CEE 89/336/EEC, abrangendo a supressão contra interferência de rádio.

IMPORTANTES INSTRUÇÕES DE SEGURANÇA

Quando utilizar aparelho elétrico, algumas precauções básicas devem ser seguidas:

Leia as instruções antes de usar a sua máquina de costura Singer.

Mantenha o manual de instruções em local adequado e perto da máquina.

Certifique-se de entregá-los, caso a máquina for dada a um terceiro.

PERIGO - Para reduzir o risco de um choque elétrico:

- Nunca descuide da máquina enquanto estiver conectada.

Desconecte a máquina da rede elétrica imediatamente após o seu uso ou antes de limpá-la.

CUIDADO - Para evitar queimaduras, fogo, choques elétricos ou causar danos à outras pessoas.

- Esse aparelho não se destina à utilização por pessoas (inclusive crianças) com capacidades físicas, sensoriais ou mentais reduzidas, ou por pessoas com falta de experiência e conhecimento, a menos que tenham recebido instruções referentes à utilização do aparelho ou estejam sob a supervisão de uma pessoa responsável pela sua segurança. Recomenda-se que as crianças sejam vigiadas para assegurar que elas não estejam brincando com o aparelho.

- Use a máquina de costura somente na forma descrita neste manual. Use somente os acessórios recomendados pelo fabricante, devidamente especificados neste manual.

- Nunca utilize a máquina se algum cabo ou se a tomada estiver em más condições, assim como

se a máquina não estiver costurando corretamente, seja por ter caído, por ter sido danificada ou molhada. Leve a máquina para o autorizado mais próximo para reparo elétrico ou ajuste mecânico.

- Se o cabo de alimentação está danificado, ele deve ser substituído pelo fabricante ou agente autorizado ou pessoa qualificada, a fim de evitar riscos.
- Não use a máquina com os orifícios de ventilação bloqueados. Mantenha os orifícios de ventilação da máquina de costura e o pedal sem acumulação de pó, sujeira e restos de tecido.
- Mantenha os dedos longe de todas as partes móveis. Tenha atenção especial em torno da agulha da máquina de costura.
- Use sempre a chapa de agulha apropriada. Uma chapa de agulha inadequada pode causar danos ao produto.
- Não use agulhas tortas ou despontadas.
- Não pressione nem puxe o tecido enquanto estiver costurando. Isto pode pressionar a agulha e quebrá-la.
- Use óculos de segurança.
- Mantenha o interruptor principal da máquina na posição "O", quando realizar algum ajuste na área de costura, tal como passar a linha, trocar a agulha, trocar a bobina, trocar a sapatilha e similares.
- Nunca deixe cair ou insira qualquer objeto nas aberturas da máquina.
- Não use a máquina ao ar livre.
- Não use durante a utilização de algum produto aerossol (spray), ou em lugares onde estiver sendo administrado oxigênio.
- Para desconectar o cabo de energia da tomada, posicione o interruptor principal na posição "O".
- Para desconectar a máquina da tomada, não puxe pelo cabo de energia. Puxe sempre pelo plugue.
- Nunca coloque qualquer tipo de objeto ou peso no controlador de velocidade.

- Não use a máquina se ela estiver molhada.
- Caso o LED estiver danificado, leve a máquina para o autorizado mais próximo para que o reparo possa ser feito por pessoa qualificada.
- A fim de evitar acidentes, caso o cabo de energia ou o controlador de velocidade estiver danificado, ele deve ser substituído por uma pessoa qualificada.
- O nível de ruído em condições operacionais normais é 75dB(A).
- Esta máquina de costura é fornecida com isolamento duplo. Use apenas peças originais. Veja as instruções de manutenção de aparelhos com duplo isolamento.

MANUTENÇÃO DE PRODUTOS COM DUPLO ISOLAMENTO

Em um produto com duplo isolamento, dois sistemas de isolamento são fornecidos ao invés de aterramento. Nenhum fio terra é fornecido em um produto com duplo isolamento. A manutenção de um produto com duplo isolamento requer extremo cuidado e conhecimento do sistema e só deve ser feita por pessoa qualificada.

Peças de reposição para um produto com duplo isolamento devem ser idênticas às partes do produto. Um produto com duplo isolamento é marcado com as palavras "Duplo isolamento".

Informações elétricas:

Voltagem = 127V / 220V (Checar a etiqueta do produto)

Potência = 70 W

Corrente = 0,7A ~

Frequência = 60Hz

Equipamento Classe II



PARABÉNS

Como proprietária de uma nova máquina de costura SINGER, você está prestes a iniciar uma aventura em criatividade.

Desde o primeiro momento em que usar sua máquina, você irá descobrir que está costurando com uma das máquinas de mais fácil manuseio.

Recomendamos que, antes de começar a usar sua máquina de costura, você descubra as muitas vantagens e facilidades do manejo lendo cada item deste manual, passo a passo, sentada à frente de sua máquina.

Para assegurar a você os mais modernos equipamentos de costura, o fabricante se reserva o direito de alterar a aparência, projeto ou acessórios desta máquina sempre que julgar necessário.

Índice

Noções Básicas da Máquina

Partes principais da máquina	2/3
Conexão da Máquina na Tomada Elétrica.....	4
Alavanca das Sapatilhas em Duas Posições	5
Acessórios	6

Colocando a Linha na Máquina

Enchendo a Bobina	7
Colocando a Bobina	8
Passando a Linha.....	9
Laçando a Linha da Bobina.....	10
Tensão de Linha	11

Costurando

Selecionando um Ponto.....	12
Costura Reta.....	13
Arremate da Costura / Retirando o Tecido / Cortando a Linha	14
Bainha Invisível.....	15
Casa de Botão em 4 Passos.....	16
Costurando Botões.....	17
Zíper e Cordonê.....	18
Quilt Livre e Cerzido.....	19

Informações Gerais

Instalando e Removendo a Extensão da Base.....	20
Colocando o Suporte da Sapatilha.....	21
Tabela para Agulha / Tecido / Linha	22
Chapa Isoladora dos Dentes.....	23

Manutenção e Problemas / Soluções

Inserindo ou Trocando a Agulha	24
Manutenção	25
Guia de Problemas e Soluções.....	26/27/28
Certificado de Garantia	29

Partes Principais da Máquina

1. Estica fio
2. Seletor de ajuste da tensão de linha
3. Tampa lateral
4. Cortador de linha
5. Sapatilha
6. Chapa da agulha
7. Extensão da base e caixa de acessórios
8. Guia linha
9. Limitador do enchedor de bobina
10. Dial seletor dos pontos
11. Alavanca do retrocesso

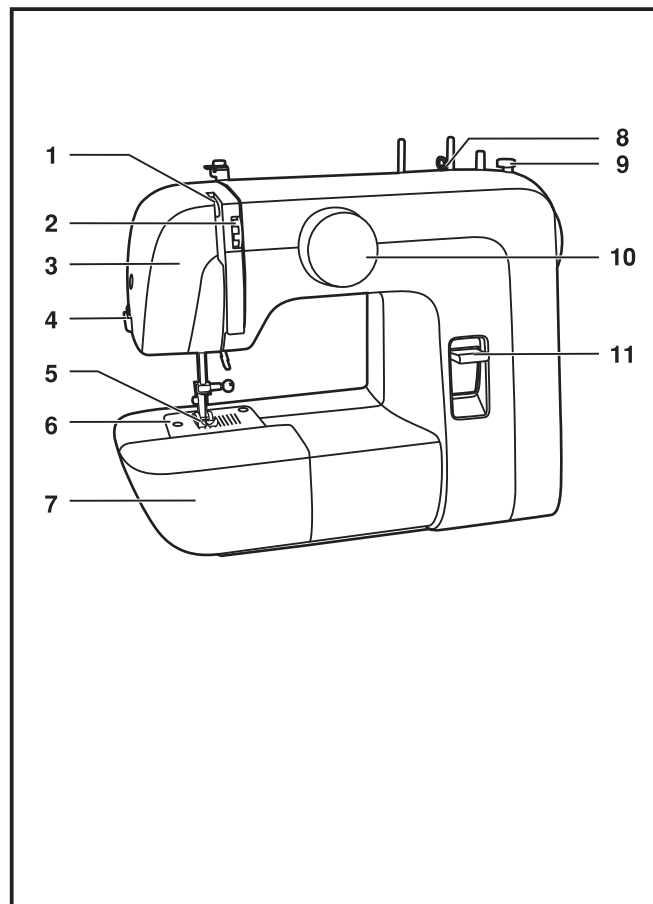

Partes Principais da Máquina

- 12. Alça
- 13. Pino do enchedor de bobina
- 14. Pino porta retrós
- 15. Volante
- 16. Interruptor da máquina
- 17. Conector para o cabo de energia
- 18. Guia linha da bobina
- 19. Alavanca da sapatilha
- 20. Controlador de velocidade
- 21. Cabo de energia

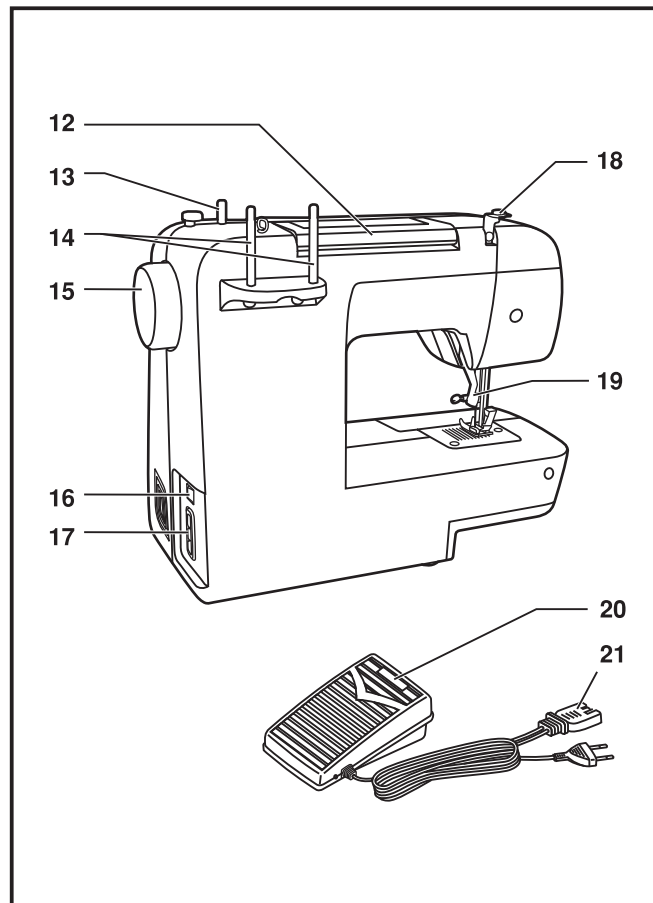

Conexão da Máquina na Tomada Elétrica

Cabo de Energia

Conecte a máquina na tomada elétrica, como mostra a figura (1).

Cabo de Energia

Retire o plugue da tomada sempre que a máquina não estiver em uso.

Controlador de Velocidade

A velocidade é variada pelo controlador de velocidade, como na figura (3).

Atenção:

Consulte um electricista, caso tenha dúvidas sobre a voltagem da tomada onde a máquina será ligada.

Início da Costura

Para iniciar a costura aperte o interruptor (A) para a posição "I".

Importante: Antes de conectar o cabo de energia (a), na tomada (b), como mostra a figura 2, verifique se a voltagem desta tomada é a mesma voltagem da máquina.

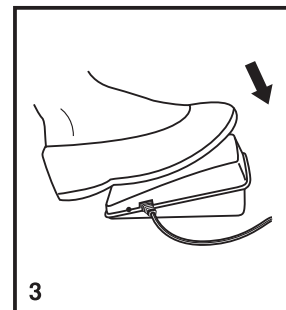
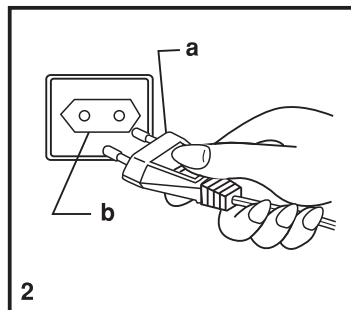
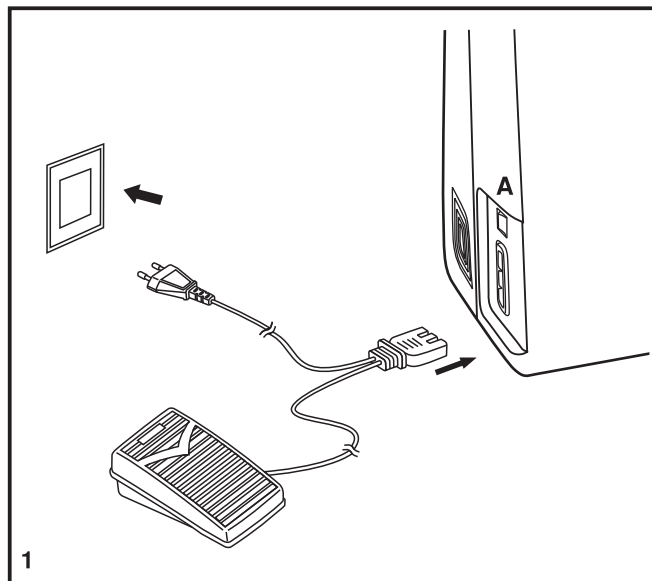

Alavanca da Sapatilha em Duas Posições

Quando for costurar várias camadas de tecido ou tecido mais grosso, levante a alavanca da sapatilha até o final (A).

Encaixe o tecido e abaixe a alavanca antes de iniciar a costura.

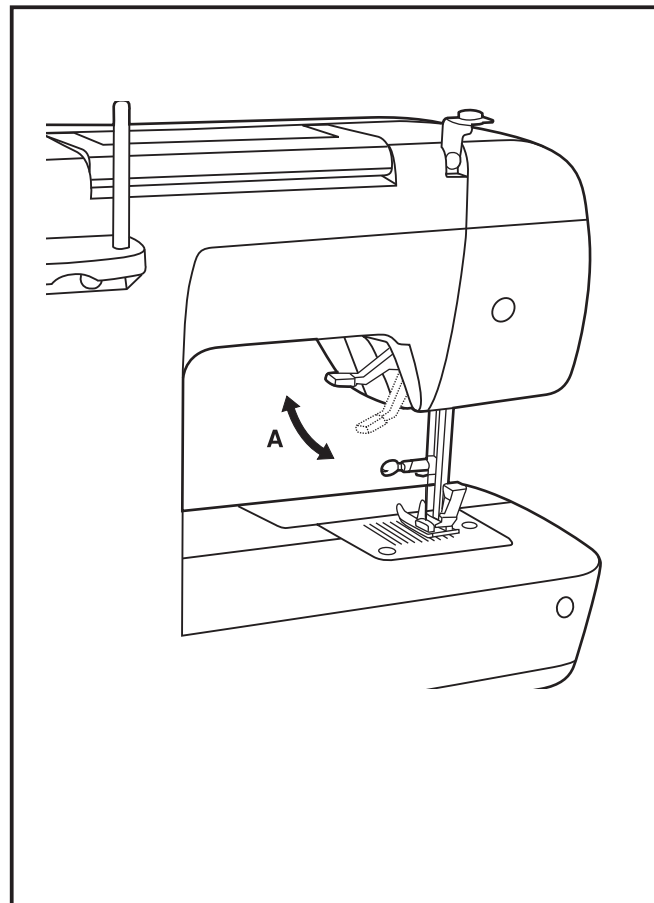

Acessórios

Acessórios na embalagem (1)

- a. Sapatilha de Uso Geral
- b. Sapatilha para Pregar Zíper
- c. Sapatilha para Casas de Botão
- d. Placa Isoladora dos Dentes
- e. Chave de Fenda
- f. Abridor de Casas de Botão / Pincel de Limpeza
- g. Feltro para Pino Porta-retrós (2x)
- h. Embalagem de Agulhas (3x)
- i. Bobinas (3x)

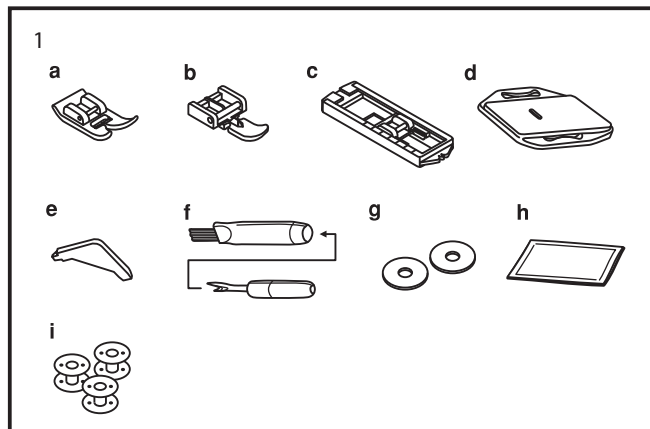

Acessórios adicionais (2)

Estes acessórios não acompanham o produto. Podem ser adquiridos posteriormente.

- j. Sapatilha de ¼"
- k. Sapatilha para acabamento
- l. Sapatilha para bainha enrolada
- m. Sapatilha para bainha invisível
- n. Sapatilha para ponto acetinado
- o. Sapatilha para quilt livre
- p. Sapatilha para pregar botão
- q. Guia de costura
- r. Capa protetora

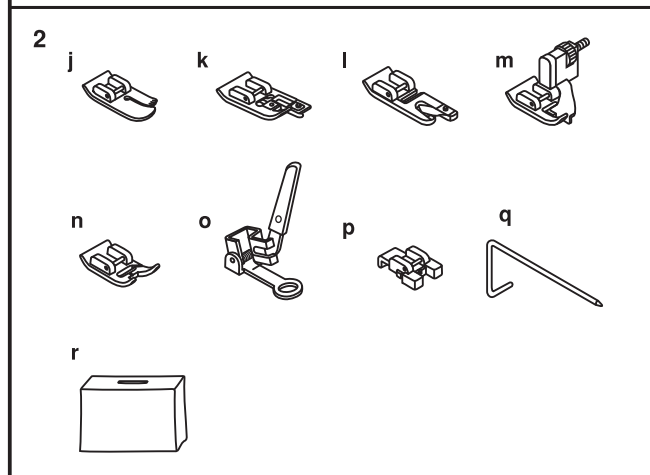

Enchendo a Bobina

- Coloque o feltro e o retrós de linha no pino porta retrós (1).
- Passe a linha através do guia linha (2).
- Passe a linha nos discos do tensor do enchedor da bobina, no sentido horário (3).
- Passe a linha na bobina de dentro para fora (4).
- Coloque a bobina no pino do enchedor de bobina (5).
- Segure a linha esticada (6).
- Pise no controlador de velocidade (7).
- Após algumas voltas, solte o controlador e corte a linha solta. Aperte novamente o controlador até a bobina encher completamente. Solte o controlador e corte a outra linha (8).
- Empurre a bobina para a esquerda e retire-a do pino do enchedor da bobina (9).

Importante:

Quando o pino do enchedor da bobina estiver em movimento, a máquina não irá costurar. Para voltar a costurar, empurre o pino para a esquerda (posição de costura).

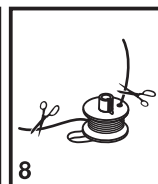
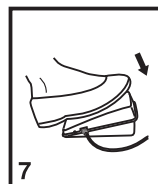
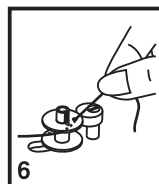
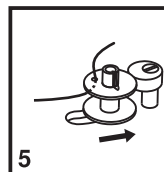
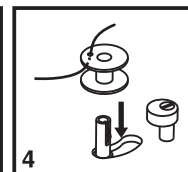
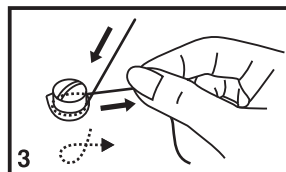
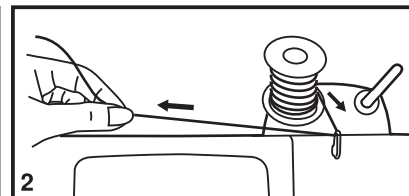
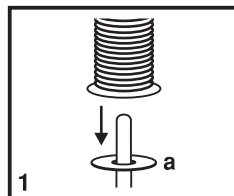
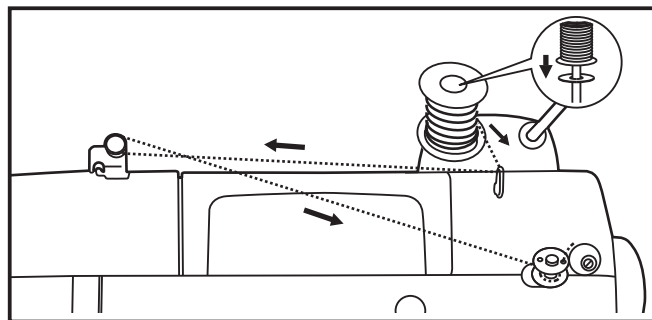

Colocando a Bobina

Quando inserir ou remover a bobina, a agulha precisa estar na sua posição mais alta.

- Remova a extensão da base e abra a tampa (1).
- Puxe a trava da caixa da bobina (a) e retire-a da máquina (2).
- Retire a bobina da caixa da bobina. Segurando a caixa da bobina com a mão, insira outra bobina cheia, com a linha para cima. Ao puxar a linha, a bobina deve girar no sentido horário (3).
- Passe a linha através da fenda e por debaixo da mola da caixa, deixando para fora aproximadamente 15 cm de linha (4).
- Segure a caixa de bobina pela trava (5).
- Encaixe no pino (6).
Verifique se a caixa da bobina está encaixada no pino.

Atenção:

Desligue a máquina antes de inserir ou remover a caixa da bobina.

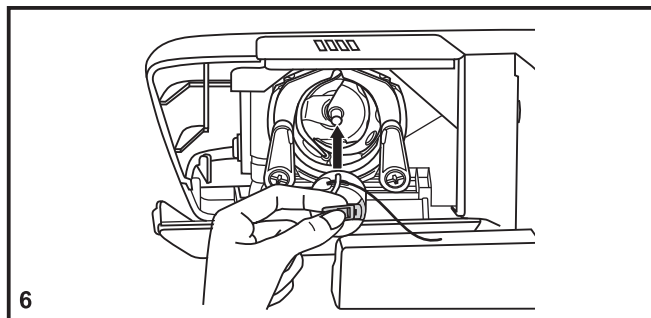
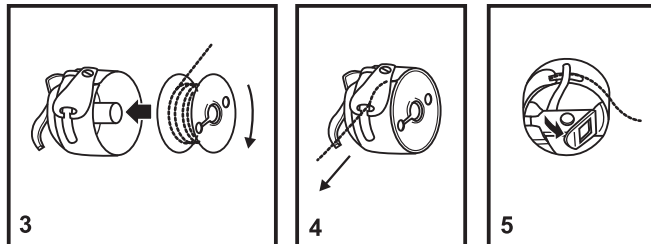
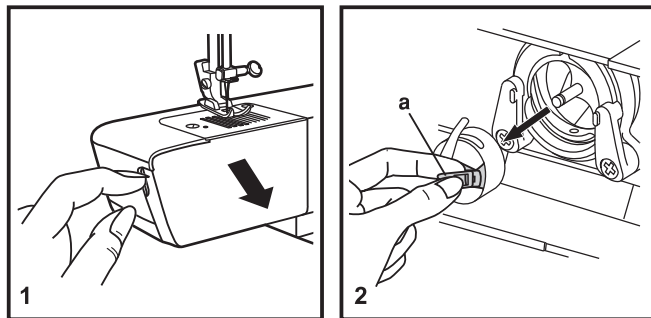

Passando a linha

A passagem de linha é muito simples, mas é de extrema importância que seja feita corretamente, para garantir um ponto bonito e evitar vários problemas que possam surgir durante a costura.

- Inicie, girando o volante (1) em sua direção, até a agulha ficar na posição mais alta. Continue girando e pare quando a agulha começar a descer. Levante a sapatilha (2).

Importante: Por motivos de segurança sugerimos desligar a máquina antes de passar a linha.

- Coloque o retrós de linha (3).

- Passe a linha pelo guia linha (4).

- Puxe a linha para baixo, passando pelos discos do tensor, subindo pela esquerda (5). Durante esse passo, segure a linha no retrós, com a mão direita.

- Após estar com a linha no alto, passe-a pelo estica fio, da direita para a esquerda e desça com a linha (6).

- Passe a linha no guia linha que fica a cima da agulha e na agulha (7).
Passe a linha na agulha sempre da frente para trás.

- Puxe cerca de 10 cm de linha e leve-a para trás.
Use o cortador de linha e terá a medida suficiente de linha para iniciar a costura (8).

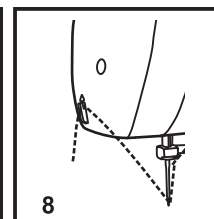
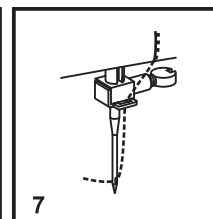
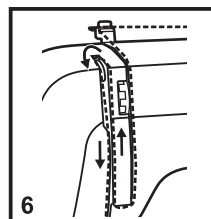
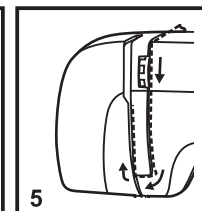
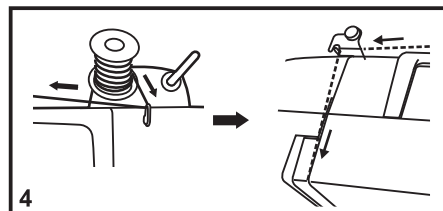
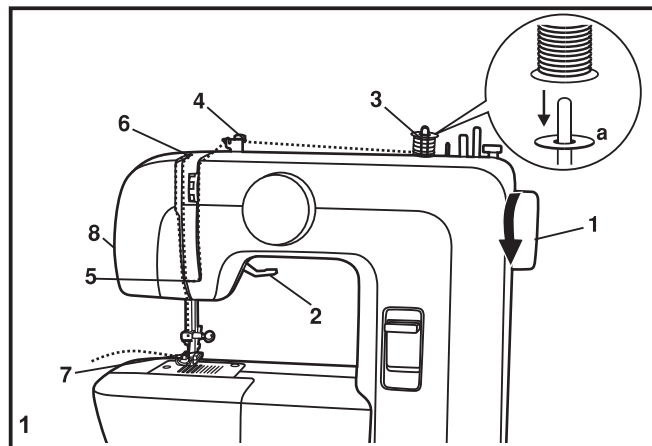

Laçando a Linha da Bobina

Levante a sapatilha.

Segure a linha da agulha com a mão esquerda.

Com a mão direita, gire o volante em sua direção (1), para que a agulha abaixe e levante.

Nota:

Se for difícil trazer a linha para cima, verifique se a linha não está presa na tampa do compartimento da caixa da bobina ou na caixa da bobina.

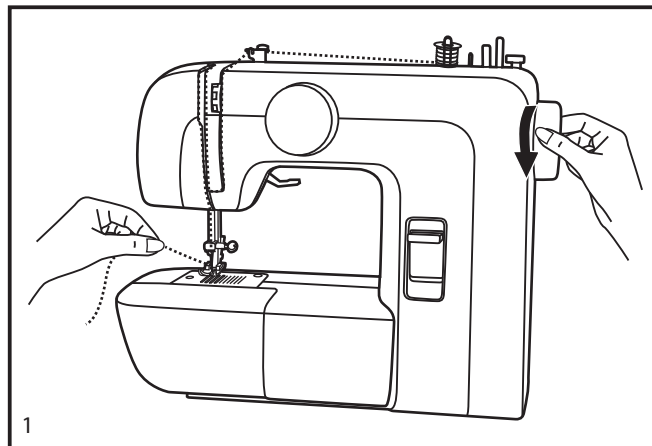

Puxe suavemente a linha da agulha para trazer a linha da bobina para cima, através da abertura da chapa da agulha (2).

Passes as duas linhas, a de cima e a de baixo pela abertura da sapatilha e leve para trás (3).

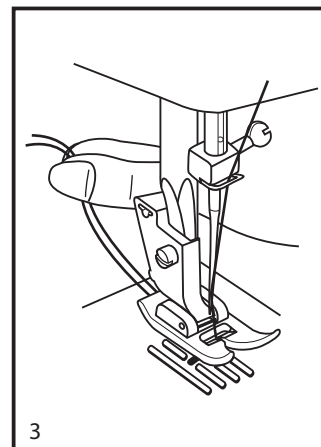
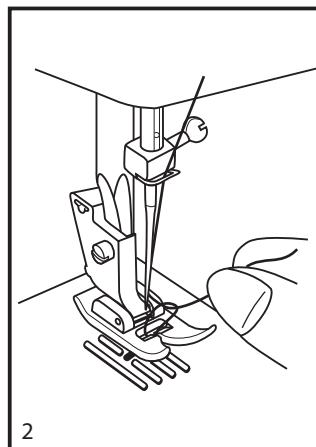

Tensão de Linha

Linha do retrós

A tensão básica é ajustada no número “4” (1).

Para tecidos mais grossos e pesados, aumente a tensão, girando o seletor para um número maior.

Para tecidos mais finos, diminua a tensão, girando o seletor para um número menor.

- A. Tensão correta em costura reta.
- B. Tensão muito solta na costura reta. Aumente a tensão.
- C. Tensão muito apertada na costura reta. Diminua a tensão.
- D. Tensão correta no zigue-zague e para pontos decorativos.

A tensão está correta quando a linha de cima aparece no avesso do tecido.

Linha da bobina

- Para aumentar a tensão de linha, gire o parafuso no sentido “+”
- Para diminuir a tensão de linha, gire o parafuso no sentido “-”.

Importante:

- A tensão correta é importante para se conseguir a amarração perfeita do ponto.
- Não há uma tensão especificamente correta para todos os tipos de tecidos, funções e linhas.
- O ajuste balanceado da tensão (amarração uniforme em cima e em baixo) é desejável somente para a costura reta.
- 90% dos ajustes de tensão ficam entre “3” e “5”.
- Nos pontos zigue-zague e decorativos, a tensão da linha deverá ser menor do que para costura reta.
- Todos os pontos decorativos ficarão perfeitos se a linha de cima aparecer no avesso do tecido.

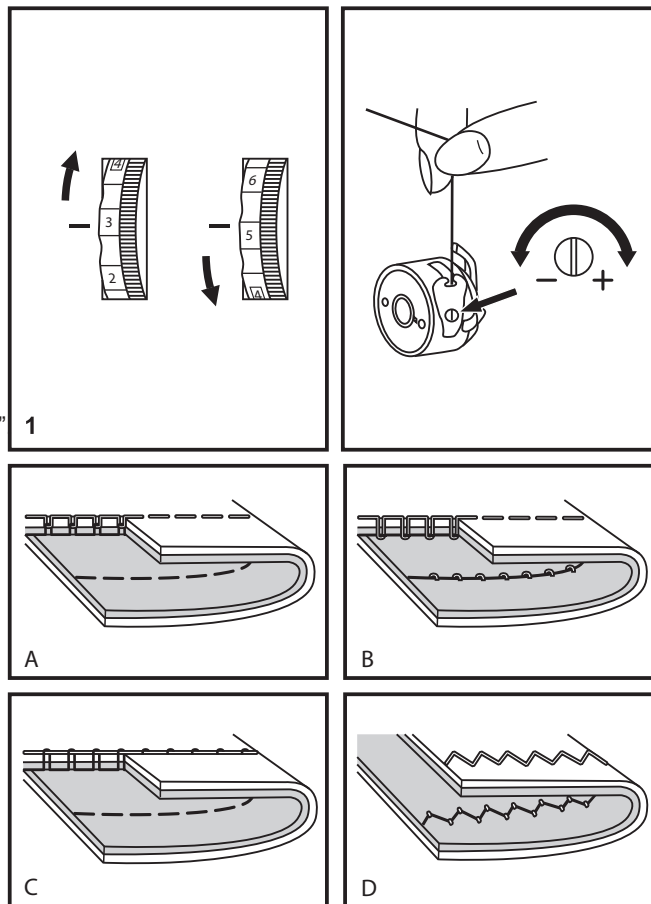

Costura Reta

Para iniciar a costura, selecione uma costura reta no dial selector de pontos (1).

Coloque o tecido embaixo da sapatilha. Alinhe o tecido com as marcas na chapa da agulha (2).

Abaixe a alavanca da sapatilha e aperte o controlador de velocidade.

A máquina inicia a costura (3).

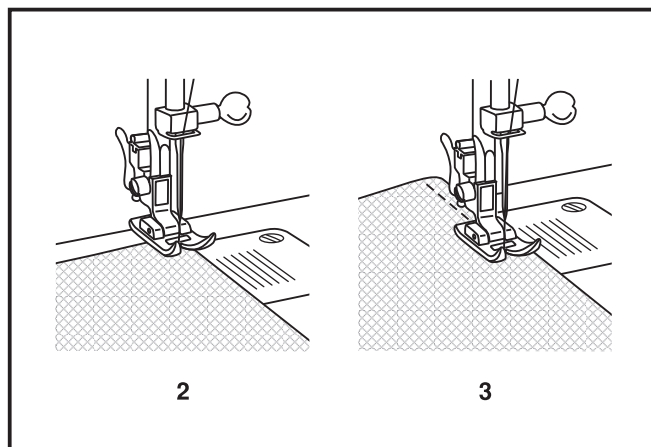
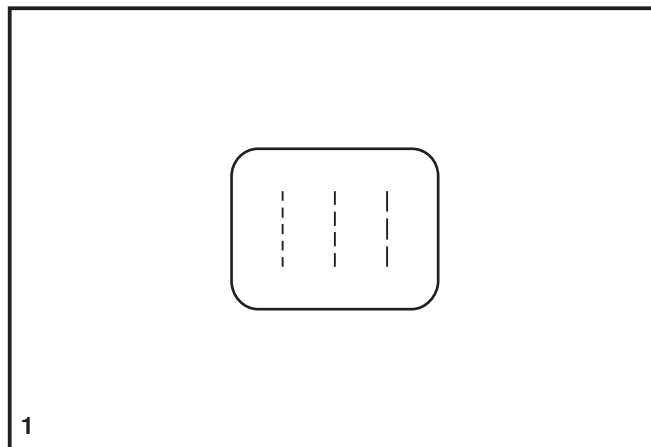

Arremate da Costura

Para arrematar o começo e o final da costura, pressione a alavanca de retrocesso (A).

Faça alguns pontos para trás.

Solte a alavanca e costure novamente para frente (1).

Retirando o Tecido

Para retirar o tecido, gire o volante em sua direção, para que a agulha fique na sua posição mais alta.

Levante a sapatilha e retire o tecido debaixo da agulha e da sapatilha (2).

Cortando a linha

Puxe a linha por baixo e para trás da sapatilha.

Guie a linha para o lado da tampa lateral e dentro do cortador de linha (B).

Puxe a linha para baixo para cortar (3).

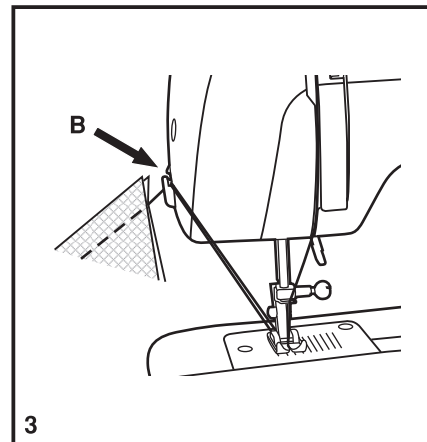
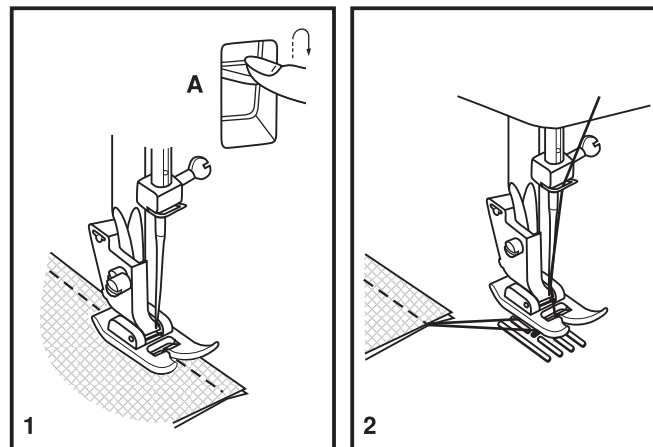

Bainha Invisível

Para bainhas, cortinas, calças, saias e outros.

~~~~~ Bainha invisível.

### Nota:

É necessário ter prática para costurar as bainhas invisíveis. Faça sempre uma costura de teste em um retalho do mesmo tecido a ser costurado, antes de usar o tecido definitivo.

### Bainha invisível

Dobre a bainha na largura desejada e pressione o tecido (1) contra o lado direito do tecido com a borda superior da bainha que se estende por cerca de 7 mm, para o lado direito do tecido dobrado.

Comece a costurar lentamente sobre a dobra, certificando-se que a agulha toque em dois ou três fios do tecido dobrado (2).

Para melhorar o acabamento, use a mesma cor de linha do tecido.

Quando terminar a costura, desdobre e passe a ferro.

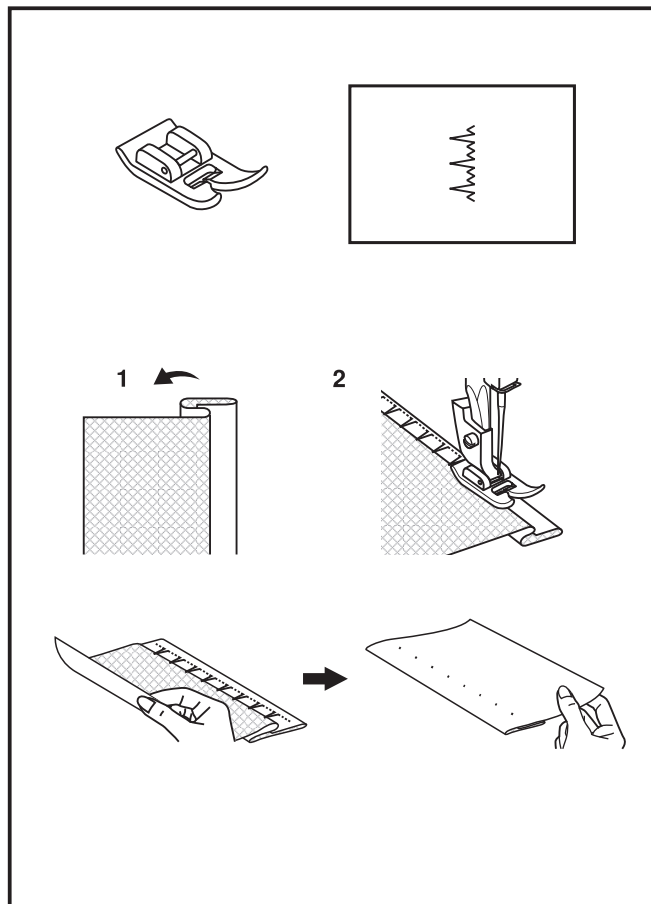

## Casa de Botão em 4 passos

### Preparação

1. Retire a sapatilha de uso geral e instale a sapatilha para casa de botão.
2. Meça o diâmetro e a espessura do botão. Acrescente 0.3 cm nas presilhas transversais, marque o tamanho da casa de botão no tecido.
3. Coloque o tecido embaixo da sapatilha, com a marca da sapatilha alinhada à marca feita no tecido (a). Abaixar a sapatilha com a linha do centro da casa do botão, marcada no tecido alinhada com o centro da sapatilha da casa de botão (b).

### Nota:

A densidade varia de acordo com o tecido. Sempre faça um teste no tecido que você está utilizando.

4. Siga a sequência de 4 passos passando de um passo para outro com o seletor de pontos.

Tenha cuidado para não costurar muitos pontos nos passos 2 e 4.

Use o abridor de casas e abra a casa de botão.

### Dicas:

- Diminuindo levemente a tensão da linha do retrós gerará melhores resultados.
- Use uma entretela como apoio quando o tecido for fino ou elástico.
- Utilize linha grossa ou cordão para tecidos elásticos e malha.
- O zigue-zague deve ser costurado sobre cordão ou linha grossa (A).

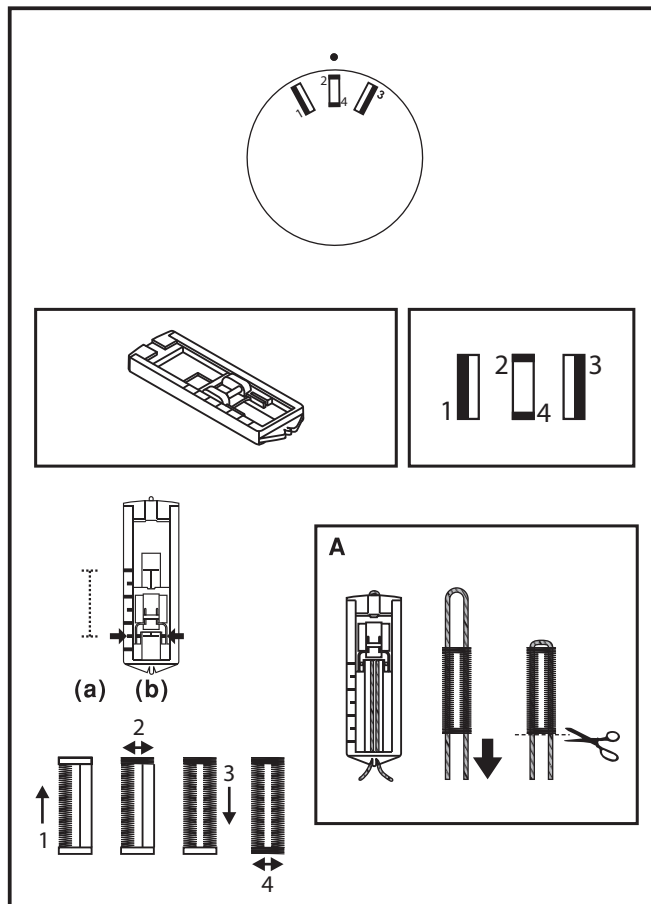

## Costurando Botões

Instale a chapa isoladora dos dentes (1).

Troque a sapatilha de uso geral pela sapatilha de pregar botões.

Posicione o tecido e abaixe a sapatilha.

Coloque o dial seletor para ponto zigue-zague com a largura adequada à distância entre os furos do botão.

Gire o volante para verificar se a agulha entra livremente entre os furos esquerdo e direito do botão.

Costure devagar aproximadamente 10 pontos (2).

Caso haja necessidade de um espaço, coloque uma agulha sobre o botão e costure (3).

Para botões com 4 furos, costure primeiro nos furos da frente (2), depois posicione o tecido e costure os furos de trás.

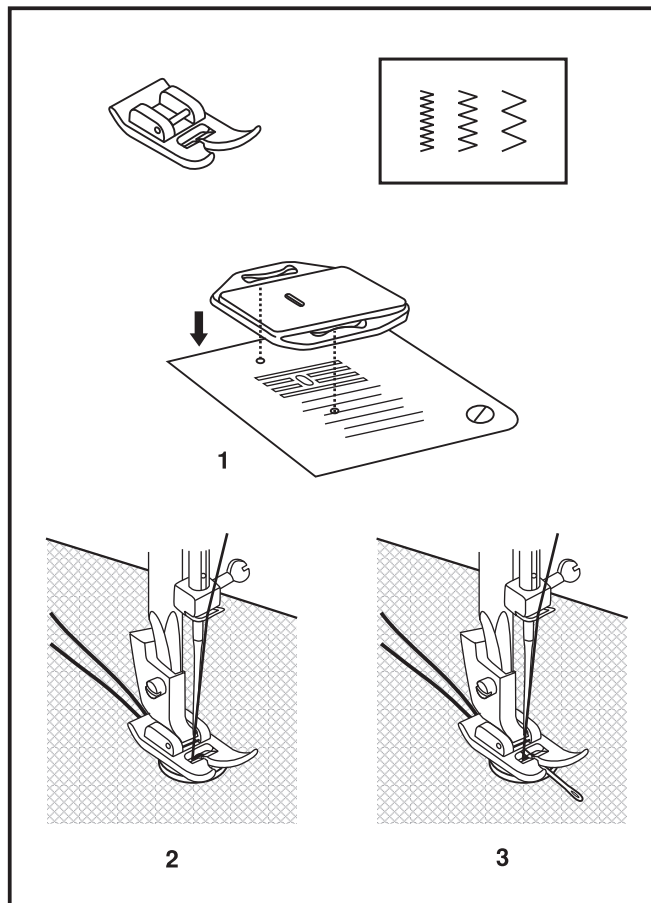

## Zíper e Cordonê

Ajuste a máquina conforme ilustrado.

Instale a sapatilha para zíper.

A sapatilha para zíper poderá ser instalada à direita ou esquerda, dependendo de qual lado da sapatilha você vai costurar. (1)

Para costurar zíper, abaixe a agulha no tecido, levante a sapatilha e empurre o fecho do zíper para trás da sapatilha. Abaixee a sapatilha e continue costurando.

Também é possível costurar um cordonê em uma tira inclinada para formar uma orla (2).

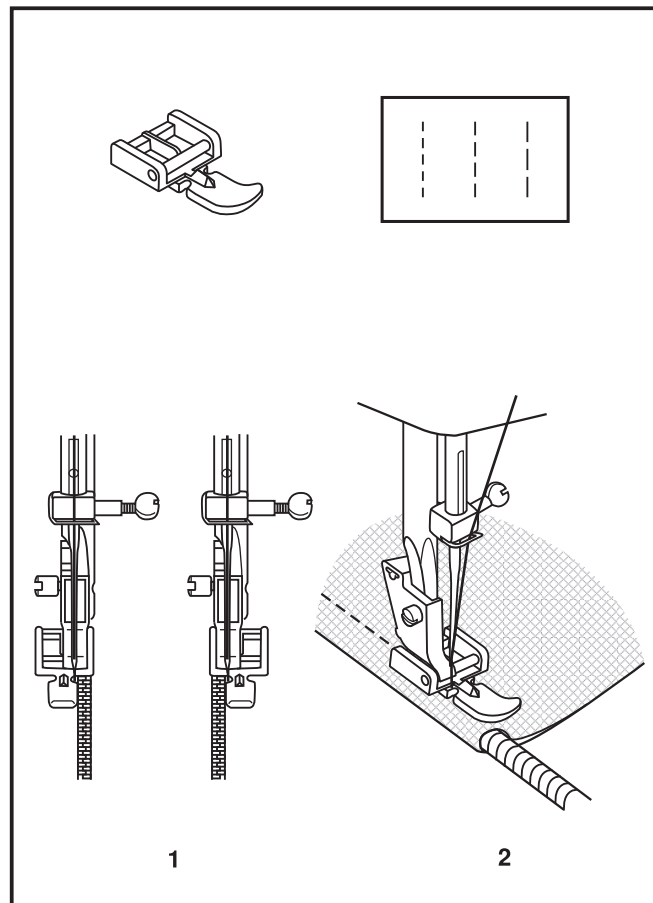

## Quilt Livre e Cerzido

\* A sapatilha para quilt livre é um acessório opcional, portanto esta não faz parte da máquina e poderá ser adquirida posteriormente.

### Cerzido:

Selecione a costura reta.

Use a sapatilha como um guia para você costurar de forma sinuosa, criando curvas no tecido.

### Quilt Livre:

Para instalar a sapatilha para quilt livre (1), remova o suporte da sapatilha (2).

Encaixe a sapatilha na barra da sapatilha.

Mantenha-a pressionada e aperte o parafuso (c).

A haste (a) deverá estar atrás do parafuso (b) (3).

Para cerzir, primeiro costure ao redor do furo para proteger os fios do tecido (4).

Primeira linha:

A maneira de costurar é da esquerda para a direita.

Gire o tecido 90 graus e costure em cima da costura anterior.

Um aro de cerzir é recomendado para facilitar a costura e trazer melhores resultados.

### Nota:

No quilt ou cerzido livre, o movimento do tecido não é controlado pela máquina.

Este movimento do tecido é controlado pelo usuário, por isso é necessário coordenar a velocidade da costura com o movimento do tecido.

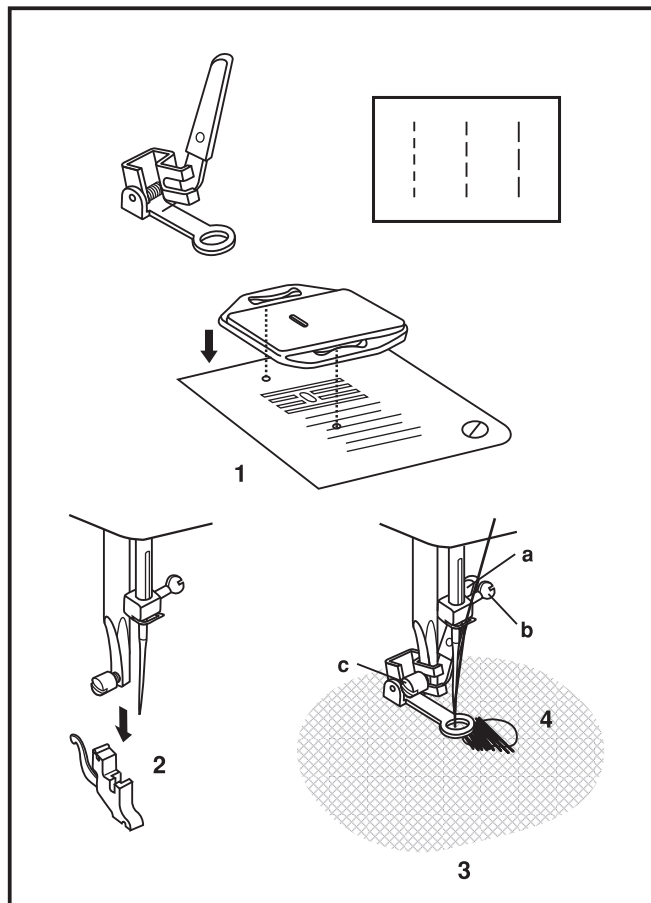



## **Instalando e Removendo a Extensão da Base**

Para remover a extensão da base puxe na direção horizontal para a esquerda, conforme a seta (1).

Para colocar a extensão da base, basta deslocá-la para a direita na direção horizontal.

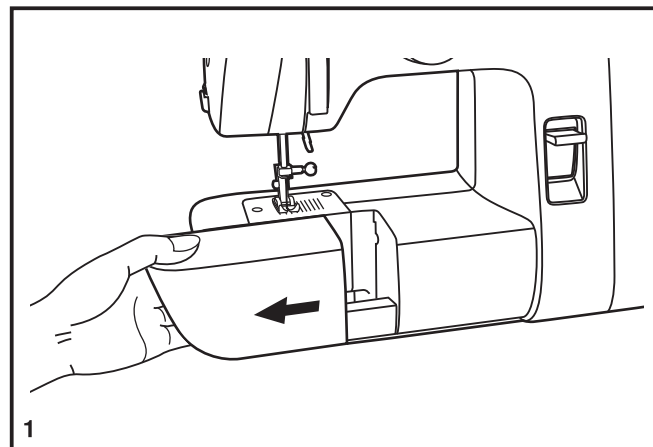

Os acessórios da máquina estão dentro da extensão da base.

Para ter acesso a eles abra a tampa como indica a seta (2).

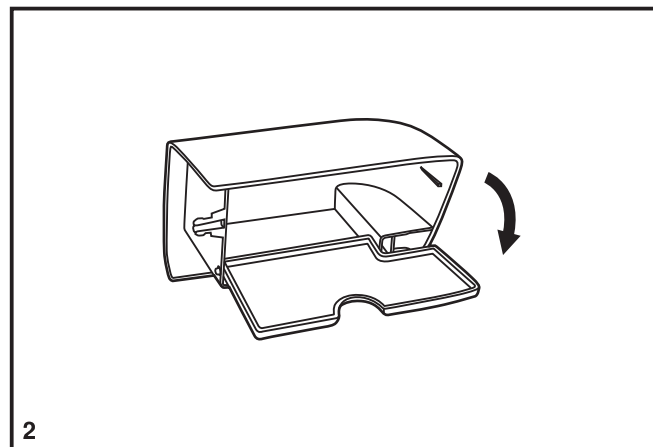

## Colocando o Suporte da Sapatilha

Levante a barra da sapatilha (a), encaixe o suporte da sapatilha e aperte o parafuso (1).

### Colocando a sapatilha

Encaixe o pino (d) da sapatilha (e), na abertura do suporte da sapatilha (2).

### Removendo a sapatilha

Desloque a sapatilha (e) para frente para desencaixá-la do suporte da sapatilha (c) (3).

### Encaixando o guia de costura

Encaixe o guia de costura (f), no suporte da sapatilha como mostrado na ilustração (4).

Ajuste conforme necessário para bainhas, pregas, quilt e outros (4).

#### Atenção:

Desligue a máquina colocando o interruptor na posição "0" quando for realizar qualquer uma das operações a cima.

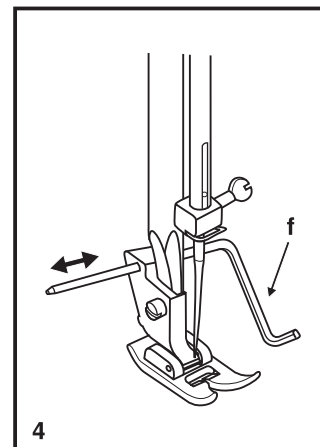
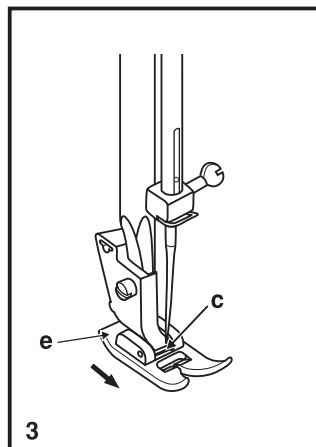
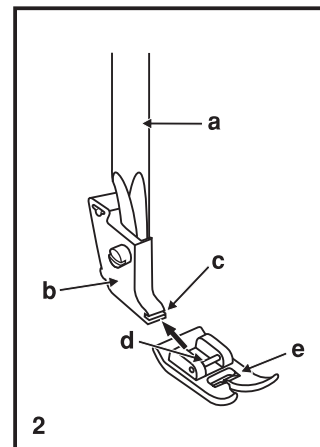
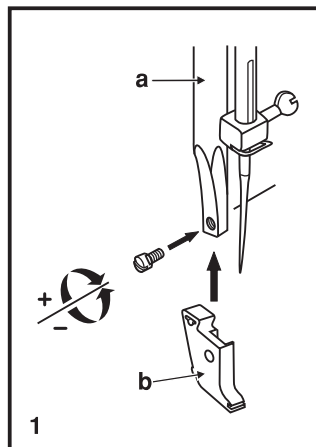

## Tabela para Agulha / Tecido / Linha

### GUIA PARA SELEÇÃO DE AGULHA, TECIDO E LINHA

|               | TECIDO                                                                                    | LINHA                                                                                                                                                                   |
|---------------|-------------------------------------------------------------------------------------------|-------------------------------------------------------------------------------------------------------------------------------------------------------------------------|
| 9-11 (70-80)  | Peças leves como algodão fino, malha fechada, cambraia, chiffon, crepe, seda e similares. | 100% Poliéster, Mercerizada 60 ou Mista (Poliéster e Algodão).                                                                                                          |
| 11-14 (80-90) | Peças médias como linho,percal, piquê, casimira, veludo médio, microfibra e similares.    | 100% Poliéster, Mercerizada 50 ou Mista (Poliéster e Algodão).<br>Para melhores resultados use linha de polyester em materiais sintéticos e Mista para fibras naturais. |
| 18 (110)      | Peças meio pesadas como gabardine, lona fina, brim, sarja, cotelê, jeans e similares.     | 100% Poliéster, Mercerizada 40 ou Mista (Poliéster e Algodão).                                                                                                          |

**IMPORTANTE:** Sempre combine as espessuras da agulha, linha e tecido.

### AGULHA E TIPO DE TECIDO

| AGULHA       | DESCRIÇÃO                                                                      | TIPO DE TECIDO                                                                                                          |
|--------------|--------------------------------------------------------------------------------|-------------------------------------------------------------------------------------------------------------------------|
| SINGER® 2020 | Agulha padrão com ponta seta.<br>As espessuras variam entre 9 (70) e 18 (110). | Fibras naturais como algodão e compostas onde a maior parte seja o algodão.<br>Não recomendamos para tecidos elásticos. |
| SINGER® 2045 | Agulha ponta bola.<br>As espessuras variam entre 9 (70) e 18 (110).            | Fibras sintéticas e malhas (fechadas e duplas).<br>Recomendadas para tecidos elásticos.                                 |

#### Nota:

1. Para melhorar o resultado da costura use agulhas originais SINGER®.
2. Substitua a agulha regularmente para evitar falhas de pontos ou quando ocorrerem quebras.
3. Use um apoio para tecidos elásticos.

## Chapa Isoladora dos Dentes

Para certos tipos de trabalho, como cerzidos ou bordados com movimentos livres, deve ser utilizada a chapa isoladora dos dentes dos dentes.

Instale a chapa isoladora dos dentes, como na ilustração.

Para costuras normais, remova a chapa isoladora dos dentes.

Para costuras com movimentos livres, recomendamos o uso da sapatilha para quilt livre.

Esta sapatilha é um acessório adicional e pode ser adquirida posteriormente nos autorizados SINGER®.

Veja a sapatilha na página 6.

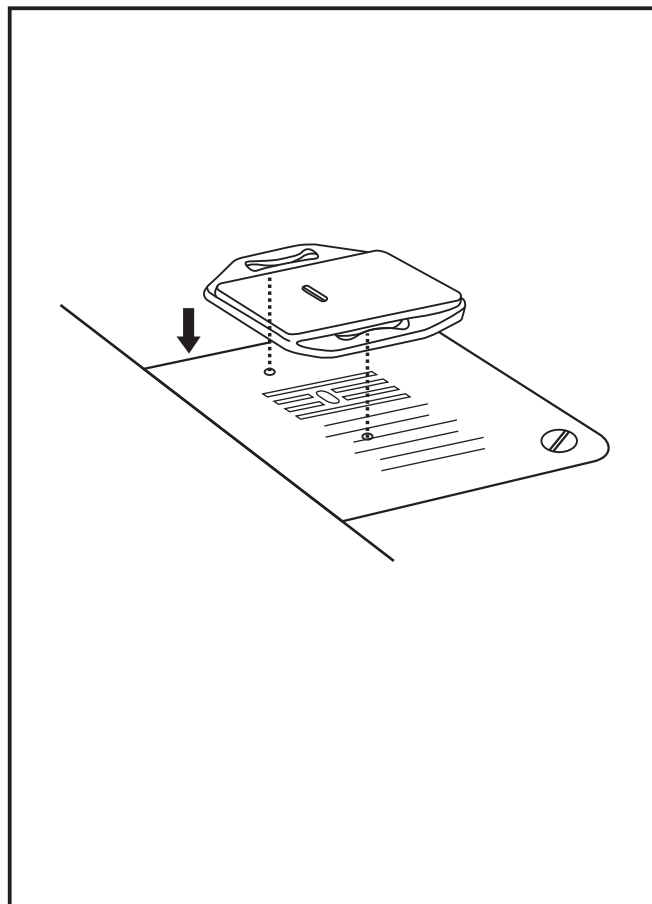

## Inserindo ou Trocando a Agulha

Troque a agulha regularmente, especialmente se apresentar sinais de desgaste e causar problemas.

Para obter os melhores resultados de costura, sempre utilize agulhas SINGER®.

Insira a agulha conforme ilustrado:

- A. Solte o parafuso prendedor da agulha (+).
- B. O lado B deve estar voltado para trás (1).
- C. Insira a agulha totalmente para cima.
- D. Aperte o parafuso prendedor da agulha (-).

### Atenção:

Desligue a máquina (posição Off "O") antes de colocar ou remover a agulha.

As agulhas devem estar em perfeitas condições e deverão ser substituídas quando estiverem:

- A. Tortas
- B. Com a ponta danificada
- C. Quebradas

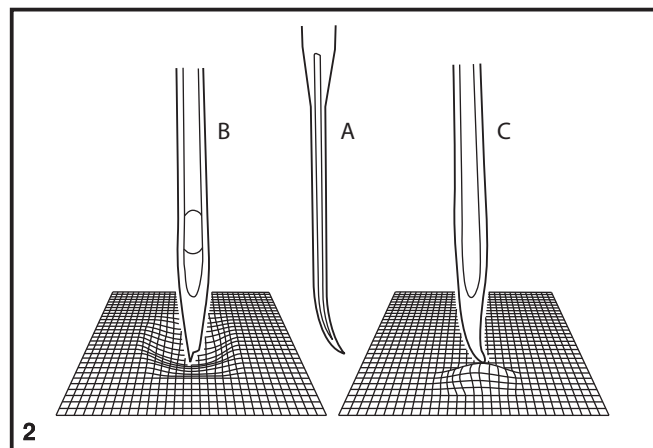
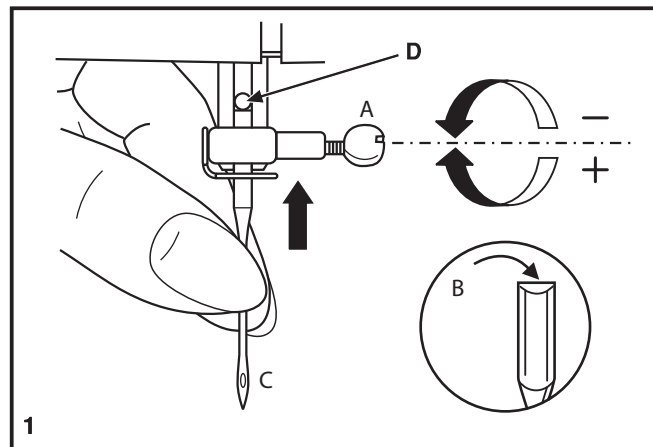

## Manutenção

### Atenção:

Antes de limpar a máquina desligue o cabo de energia da tomada.

### Remova a chapa da agulha:

Gire o volante e posicione a agulha para cima. Com a chave de fenda retire os parafusos e a chapa da agulha (1).

### Limpando os dentes:

Use o pincel para limpar a área dos dentes (2).

### Limpando e lubrificando a lançadeira:

Remova a caixa da bobina. Abra as duas travas (3).

Retire o prendedor da lançadeira (4) e a lançadeira (5).

Limpe com o pincel ou um pano macio.

Coloque 1 ou 2 gotas de óleo SINGER e gire o volante algumas vezes.

Pare de girar o volante quando o acionador (7) estiver na posição indicada.

Encaixe a lançadeira (5) e o prendedor da lançadeira (4).

Com as peças encaixadas, feche as travas (3).

Encaixe a chapa da agulha e aperte os parafusos.

### Importante:

Sua máquina deve ser lubrificada regularmente.

Para isso consulte um atendente de nosso SAC para orientação através do telefone 0800-702-2323.

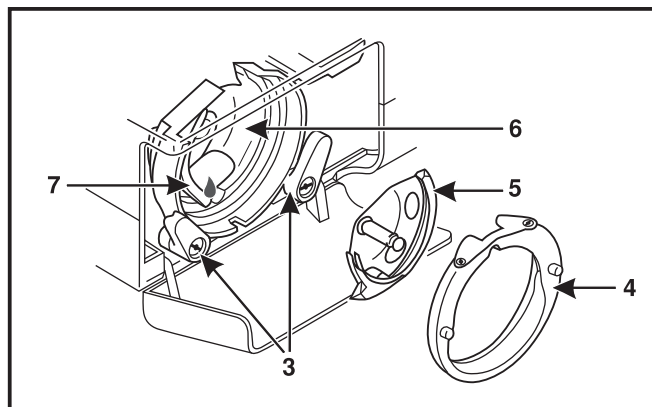
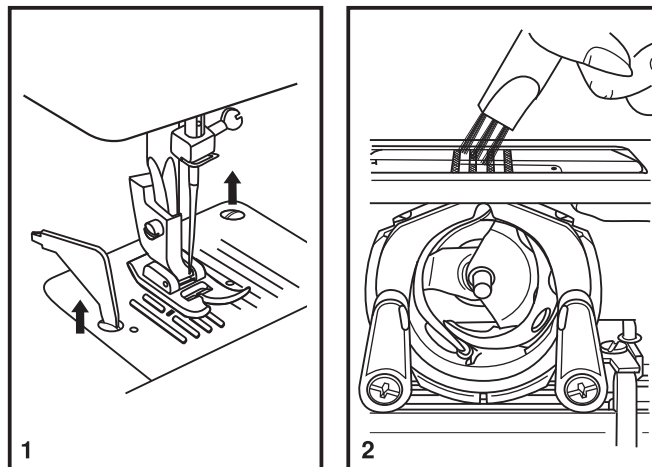

## Guia de Problemas e Soluções

---

| <b>PROBLEMA</b>                        | <b>POSSÍVEIS CAUSAS</b>                              | <b>POSSÍVEIS SOLUÇÕES</b>                                        |
|----------------------------------------|------------------------------------------------------|------------------------------------------------------------------|
| <b>A linha de cima está quebrando</b>  | 1. A linha não foi passada corretamente.             | 1. Passe a linha novamente na máquina.                           |
|                                        | 2. A tensão está muito apertada.                     | 2. Reduza a tensão de linha (para um número menor).              |
|                                        | 3. A linha é muito grossa para a agulha.             | 3. Troque por uma agulha mais grossa.                            |
|                                        | 4. A agulha não foi colocada corretamente.           | 4. Retire e recoloque a agulha (lado chato para trás).           |
|                                        | 5. A linha está presa ao redor do pino porta retrós. | 5. Retire o retrós e enrole a linha nele para voltar a costurar. |
|                                        | 6. A agulha está danificada.                         | 6. Troque a agulha.                                              |
| <b>A linha de baixo está quebrando</b> | 1. A caixa da bobina não foi colocada corretamente.  | 1. Retire e recoloque a bobina e lace a linha da bobina.         |
|                                        | 2. A linha da bobina não foi passada corretamente.   | 2. Verifique a bobina e a caixa de bobina.                       |
|                                        | 3. A tensão da linha da bobina está muito apertada.  | 3. Solte a tensão da linha de baixo, como descrito neste manual. |
| <b>Pulando Pontos</b>                  | 1. A agulha não foi colocada corretamente.           | 1. Retire e recoloque a agulha (lado chato para trás).           |
|                                        | 2. A agulha está danificada.                         | 2. Troque por uma nova agulha.                                   |
|                                        | 3. A agulha foi colocada do lado errado.             | 3. Recoloque a agulha corretamente.                              |
|                                        | 4. A sapatilha não foi colocada corretamente.        | 4. Verifique e reinstale a sapatilha.                            |

## Guia de Problemas e Soluções

---

| PROBLEMA          | POSSÍVEIS CAUSAS                                          | POSSÍVEIS SOLUÇÕES                                           |
|-------------------|-----------------------------------------------------------|--------------------------------------------------------------|
| A agulha quebra   | 1. A agulha está danificada.                              | 1. Troque por uma agulha nova.                               |
|                   | 2. A agulha não foi colocada corretamente.                | 2. Retire e recoloque a agulha (lado chato para trás).       |
|                   | 3. O tamanho da agulha está errado.                       | 3. Use a agulha correta para o tipo de linha e tecido usado. |
|                   | 4. A sapatilha não é a ideal para o trabalho.             | 4. Use a sapatilha correta para o trabalho a ser realizado.  |
| Pontos Soltos     | 1. A linha não foi passada corretamente.                  | 1. Refaça a passagem de linha na bobina.                     |
|                   | 2. A linha da bobina não foi passada corretamente.        | 2. Passe a linha na caixa da bobina como manda o manual.     |
|                   | 3. A combinação agulha / tecido / linha não está correta. | 3. A agulha deve ser a ideal para a combinação.              |
|                   | 4. A tensão de linha está incorreta.                      | 4. Selecione a tensão de linha correta.                      |
| Os pontos franzem | 1. A agulha é muito grossa para o tecido.                 | 1. Troque por uma agulha mais fina.                          |
|                   | 2. O ajuste do comprimento do ponto está inadequado.      | 2. Selecione o comprimento do ponto adequado.                |
|                   | 3. A tensão da linha está muito apertada.                 | 3. Solte a tensão da linha.                                  |



## Guia de Problemas e Soluções

---

| PROBLEMA                 | POSSÍVEIS CAUSAS                                          | POSSÍVEIS SOLUÇÕES                                                                                                         |
|--------------------------|-----------------------------------------------------------|----------------------------------------------------------------------------------------------------------------------------|
| Os pontos estão sinuosos | 1. Linha de má qualidade.                                 | 1. Use somente linha de boa qualidade.                                                                                     |
|                          | 2. A linha da bobina não foi passada corretamente.        | 2. Retire a bobina e passe a linha corretamente.                                                                           |
|                          | 3. O tecido está sendo puxado.                            | 3. Não puxe o tecido ao costurar. Os dentes fazem esse trabalho.                                                           |
| Pontos Soltos            | 1. Há fiapos ou óleo na lançadeira ou na barra da agulha. | 1. Limpe a lançadeira e os dentes com a escova.                                                                            |
|                          | 2. A agulha está danificada.                              | 2. Troque a agulha.                                                                                                        |
| A linha está embolando   | A linha está prendendo na lançadeira.                     | Retire a linha de cima, a bobina e gire o volante para frente e para trás até encontrar a linha e retirá-la da lançadeira. |



Este produto deve ser reciclado conforme a legislação nacional referente a produtos elétricos e eletrônicos. Caso tenha alguma dúvida a respeito, por favor, entrar em contato com a rede de serviços autorizados ou o SAC 0800-702-2323.

## **Certificado de Garantia**

---

A Singer do Brasil garante esse produto e supõe que o usuário esteja familiarizado com o manuseio da máquina, tendo lido o manual de instruções e demais informações que acompanham o produto. O usuário também deve estar ciente que essa máquina é para uso doméstico.

A Singer reparará este produto ou qualquer componente defeituoso, cuja causa seja defeito de fabricação ou de material, dentro do período de 1 (um) ano, contado a partir da data de aquisição pelo primeiro consumidor, perante a apresentação da nota fiscal de compra.

Guarde a nota fiscal de aquisição do produto. Este documento é necessário para o exercício dos direitos aqui assegurados.

Os revendedores Singer, postos autorizados ou lojas de varejo que ofereçam produtos Singer não têm autoridade para alterar, modificar ou de qualquer forma mudar os termos ou condições desta garantia.

## **O que não está Coberto pela Garantia**

---

- Custo de remessa ou despesas de transporte do produto para o Serviço Autorizado Singer e aulas de manuseio.
- Avarias e desgastes decorrentes do uso normal do produto incluindo lascas, arranhões, desgaste por fricção, descoloração ou desbotamento causado pelo uso ou exposições ao sol.
- Danos causados por mau uso, negligência, alterações ou reparos feitos por pessoas não autorizadas, uso de acessórios ou peças que não sejam de fabricação Singer ou falha na observação dos cuidados recomendados no manual de instruções.
- Agulhas.
- A Singer não garante a utilização deste produto para fins não previstos neste termo de garantia e demais instruções contidas na máquina.

Leve o produto defeituoso ao Autorizado Singer, cujo endereço pode ser informado através do SAC 0800-702-2323 ou pelo site [www.singer.com.br](http://www.singer.com.br), juntamente com a nota fiscal de compra e este certificado de garantia.

Muitos de nossos autorizados oferecem serviços opcionais tais como instruções de manejo, cursos de iniciação ao patchwork, quilting, bordado e similares. Você poderá entrar em contato com o Serviço Autorizado Singer para saber o que ele oferece, horários e custos.



[www.singer.com.br](http://www.singer.com.br)